

# FERM®

POWER SINCE 1965



## TSM1032

<b>EN</b> Original instructions	04	<b>BS</b> Prevod originalnog uputstva	66
<b>DE</b> Übersetzung der Originalbetriebsanleitung	10	<b>MK</b> Превод на оригиналниот инструкции	71
<b>NL</b> Vertaling van de oorspronkelijke gebruiksaanwijzing	16		
<b>FR</b> Traduction de la notice originale	23		
<b>ES</b> Traducción del manual original	29		
<b>IT</b> Traduzione delle istruzioni originali	35		
<b>CS</b> Překlad původního návodu k používání	42		
<b>HU</b> Eredeti használati utasítás fordítása	48		
<b>LT</b> Originalios instrukcijos vertimas	54		
<b>LV</b> Instrukciju tulkojums no oriģinālvalodas	60		
<b>SR</b> Prevod originalnog uputstva	66		

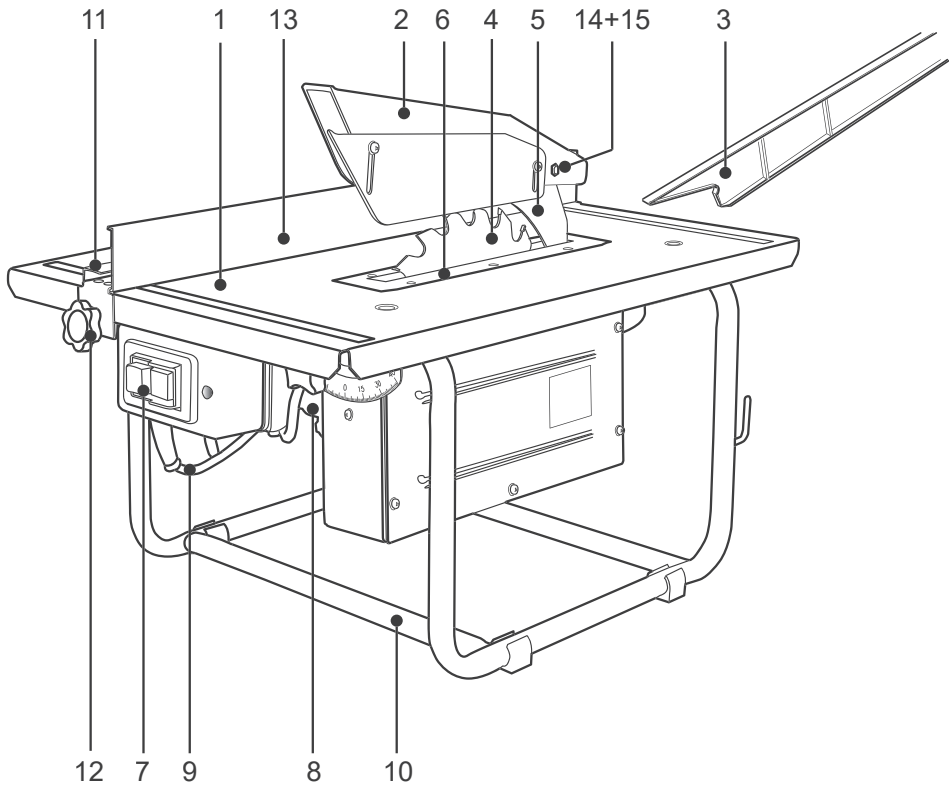

**Fig. 1**

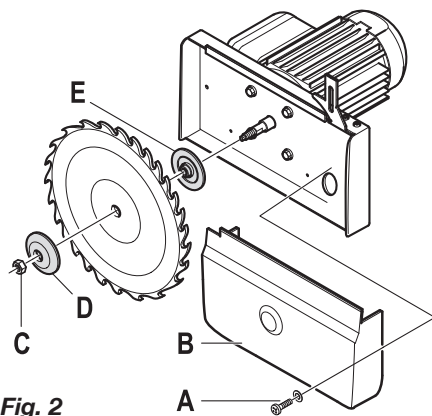

**Fig. 2**

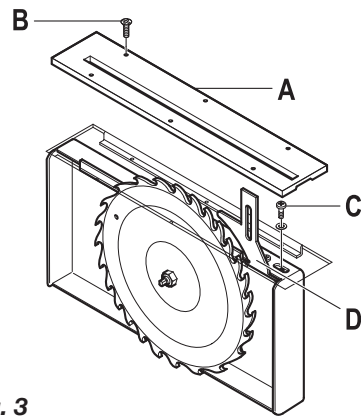

**Fig. 3**

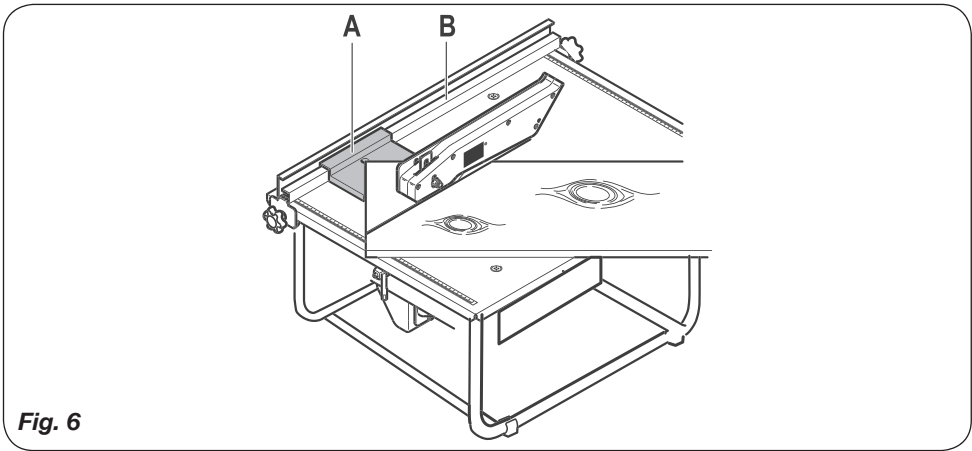
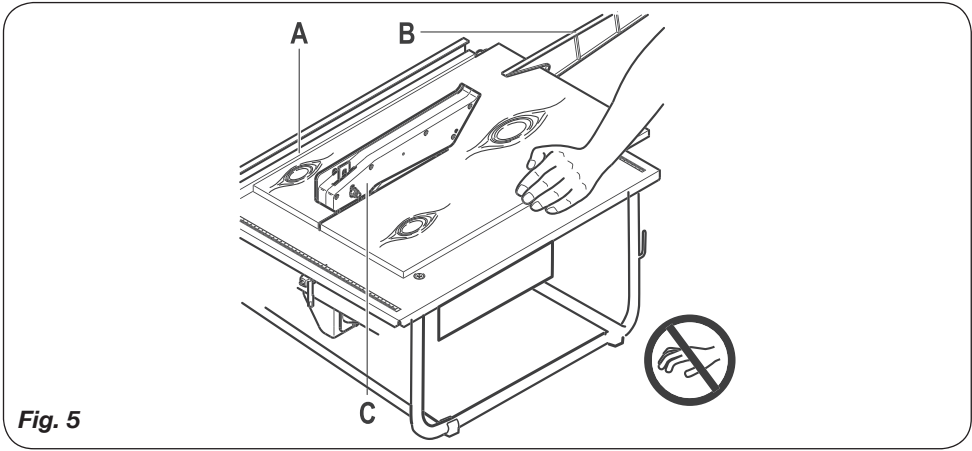
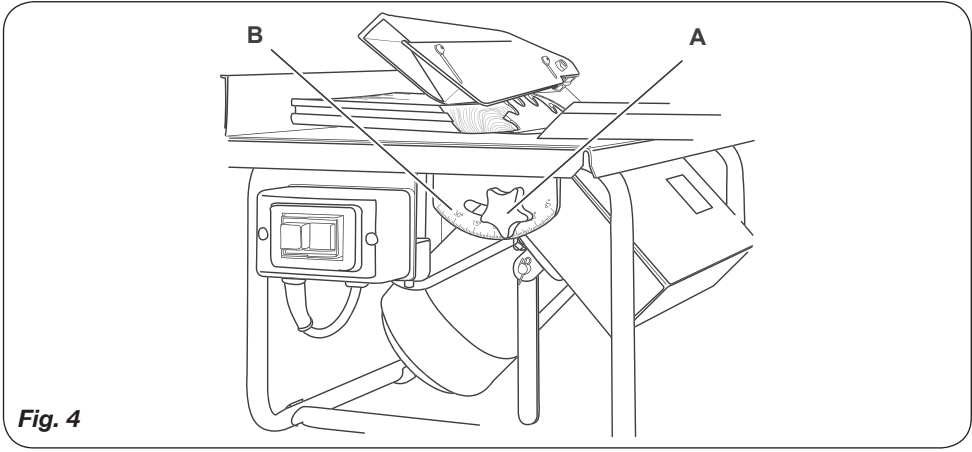

## TABLE SAW 800W - 200MM

### Thank you for buying this Ferm product.

By doing so you now have an excellent product, delivered by one of Europe's leading suppliers. All products delivered to you by Ferm are manufactured according to the highest standards of performance and safety. As part of our philosophy we also provide an excellent customer service, backed by our comprehensive warranty. We hope you will enjoy using this product for many years to come.

**The numbers in the following text refer to the pictures on page 2-4**



*Read the operating instructions carefully before using this device. Familiarise yourself with its functions and basic operation. Service the device as per the instructions to ensure that it always functions properly. The operating instructions and the accompanying documentation must be kept in the vicinity of the device.*

### Applications

You may use the saw bench to saw workpieces with a maximum thickness of 45 mm.

### Contents

1. Machine data
2. Safety instructions
3. Assembly instructions
4. Operation
5. Maintenance

## 1. MACHINE DATA

### Technical specifications

Voltage	230 V, 50 Hz
Input power	800 W (S2 = 10 min)
Speed, no load	2950/min
Saw blade dimensions	Ø200 x 2.4 x Ø16 mm
Max. cutting depth 90°	45 mm
Max. cutting depth 45°	27 mm
Diam. dust extraction	40 mm
Cutting angle	0-45°
Machine weight	11.3 kg
Lpa Sound pressure level	96.6+3 dB(A)
Lwa Sound power level	109.6+3 dB(A)
Vibration frequency	< 2.5 m/s <sup>2</sup>

### Load factor

A load factor of S2 = 10 min (intermittent periodic duty) means that you may operate the motor continuously at its nominal power level for no longer than the time stipulated on the specifications label (10 minutes ON period). If you fail to observe this time limit the motor will overheat. During the OFF period the motor will cool again to its starting temperature.

### Vibration level

The vibration emission level stated in this instruction manual has been measured in accordance with a standardised test given in EN 61029; it may be used to compare one tool with another and as a preliminary assessment of exposure to vibration when using the tool for the applications mentioned

- using the tool for different applications, or with different or poorly maintained accessories, may significantly increase the exposure level
- the times when the tool is switched off or when it is running but not actually doing the job, may significantly reduce the exposure level

Protect yourself against the effects of vibration by maintaining the tool and its accessories, keeping your hands warm, and organizing your work patterns

### Contents of the package

- 1 Saw bench
- 1 Push stick
- 1 Mitre guide
- 1 User manual
- 1 Warranty card
- 1 Safety instructions

Check the machine, loose parts and accessories for transport damage.

### Product information

#### Fig. 1

1. Table surface
2. Protective hood
3. Push stick
4. Saw blade
5. Riving knife
6. Insert piece
7. On/off switch

8. Motor
9. Mains cable
10. Frame
11. Rip fence
12. Interlocking knob
13. Mitre guide
14. Nut
15. Screw

## 2. SAFETY INSTRUCTIONS

### Explanation of symbols



*Denotes risk of personal injury, loss of life or damage to the tool in case of non-observance of the instructions in this manual.*



*Indicates the presence of an electrical voltage.*



*Keep bystanders away.*



*Wear eye and ear protection.*



*Wear a dust mask protection.*



*Wear gloves when handling saw blades and rough materials. Saw blades shall be carried in a holder whenever practicable.*

### Before using the appliance

- Make sure that the saw bench is adequately and effectively illuminated.
- When you use strip lighting you should be aware of the so-called stroboscopic effect. This may cause a rotating saw blade to appear to be stationary. One solution is to use two fittings in order to create
- phase displacement.
- Check the following points:
- Does the voltage of the motor and any fuse employed correspond with the mains voltage? Appliances with a voltage of 230 V~ may be connected without problems to a mains voltage of 220 V~.

- Are the feeder cable and plug in good condition: sturdy, without loose bits or damage?
- Has the saw blade lost any teeth or is it displaying cracks or fractures? If so, replace the saw blade immediately.
- The protective hood may not be set higher than required to let the workpiece pass.
- The riving knife should be narrower than the saw cut and broader than the saw blade.
- Do not exercise lateral pressure on the saw blade as it may cause it to break.
- Check the wood for knots, nails, cracks and waste residues.
- These irregularities may cause the workpiece to kick back dangerously.
- Ensure that no objects get into the extraction system.
- These objects may come into contact with the saw blades resulting in potentially hazardous situations.
- Replace table insert when worn.
- Rebating or grooving should not be carried out.
- Saws shall not be used for slotting (stopped groove).
- Use only saw blades for which the maximum possible speed is not less than the maximum spindle speed of the tool and the material to be cut.
- When transporting the machine use only transportation devices and do never use guards for handling or transportation.
- During transportation the upper part of the saw blade should be covered by the guard.

### Using the appliance

- Push the workpiece that you are going to saw securely to the table surface.
- Hold at the same time the section of the workpiece that has been sawed to prevent it breaking off. The hand that secures the sawed section should remain behind the saw blade and move away from it. Make sure that the hand that you use to secure the workpiece does not cross the hand that you use to operate the appliance.
- Use the push stick supplied with the appliance.
- Use the push stick to guide smaller workpieces past the saw blade.
- Do not use long extension cables.
- Allow the appliance to cool off before moving it.
- Do not remove wood residues in the vicinity of the saw by hand.

- When wood residues are trapped between stationary and moving parts switch the appliance off and remove the plug from the electrical socket. Only then remove the residues.
  - Select the appropriate saw blade.
  - Select the saw blade (with the correct teeth) and the correct speed of rotation and slip appropriate for the material to be sawed and fit the saw blade carefully. This will not only increase the lifetime of the saw blade but also prevent cracks and fissures with their attendant hazards. Fit only recommended saw blades that meet European standard EN847.
  - Do not saw pegs or sharp-cornered workpieces.
  - This is hazardous. Saw pegs or sharp-cornered workpieces with an appliance designed for that purpose (a peg cutter or milling machine) and not with a saw bench.
  - Exercise care when sawing waste or firewood.
  - Waste or firewood often requires less careful sawing, so there is a danger that you may not be quite so alert to irregularities in the wood and impose too much pressure on the saw.
  - Use a table extender for large workpieces.
  - When sawing large workpieces, support the workpiece at table level with a table extender.
  - The push-stick or push-block should always be stored with the machine when not in use.
- the saw that is itself moving in the direction of the user.
- The workpiece seizes on the saw because the riving knife is not fitted or incorrectly adjusted.
  - There is no auxiliary saw rip fence (straight edge) or it is adjusted incorrectly. Because of this the wood may become stuck between the main rip fence and the rotating saw blade.
  - Rotating saw blade breaks
  - This can be caused by the following factors:
    - An improper sawing procedure;
    - An improperly adjusted saw blade;
    - An improper method of operation;
  - Processing material that is unsuitable for the saw bench.
  - Metal parts under voltage  
Defective electrical installation may result in metal parts coming under voltage and causing fire.
  - Damage to hearing when noise level is too high  
A noise level that is too high may cause damage to the hearing of persons who are often close to the saw bench.
  - Release of harmful wood dust.  
Release of harmful wood dust or glue vapours may pose health risks. Connect a vacuum cleaner to the saw bench.

#### Examples of problems arising from improper use of the saw bench

- Contact with rotating saw blade
- This can occur when the protective elements (such as the protective hood, the protection under the table surface, the riving knife, the push stick) are missing or are used improperly. Improper operation of the protective elements can result in accidents. When the machine is switched off, the saw blade may continue to rotate. There is a risk of your not noticing this because the appliance falls silent. That is why the protective hood is so important.
- Recoil of the workpiece
- When the workpiece recoils it may hit those in the surrounding area at high speed. This may result in serious or even fatal injury. The workpiece may recoil for the following reasons (or a combination of them):
- The saw does not protrude far enough above the table surface, causing the workpiece to be guided directly into contact with the teeth of

Turn the appliance off immediately in the event of:

- A faulty mains plug, mains flex or flex damage.
- A faulty switch.
- Smoke or smell from scorched insulation.
- Seizing of the saw.

#### Electrical safety

When using electric machines always observe the safety regulations applicable in your country to reduce the risk of fire, electric shock and personal injury. Read the following safety instructions and also the enclosed safety instructions.



*Always check that the power supply corresponds to the voltage on the rating plate.*



*Warning! This machine must be earthed.*

#### Replacing cables or plugs

Immediately throw away old cables or plugs when they have been replaced by new ones. It is dangerous to insert the plug of a loose cable in the wall outlet.

### Using extension cables

Only use an approved extension cable suitable for the power input of the machine. The minimum conductor size is 1.5 mm<sup>2</sup>. When using a cable reel always unwind the reel completely.

## 3. ASSEMBLY INSTRUCTIONS

### Selecting the saw blade

Select a saw blade that meets European standard EN847. Make sure that it has the proper teeth. In general you will be able to saw faster and less precisely with coarse teeth than with fine teeth. Make sure that the saw blade is sharp at all times in order to realize an optimum result.



*Do not use High Speed Steel (HSS) blades.*

### Changing saw blades

**Fig. 2**



*Check before fitting the saw blade that the mains plug has been removed from the electrical socket.*

To change the saw blade proceed as follows:

- Loosen the two screws (A) from the sawdust collection bin (B).
- Remove the sawdust collection bin.
- Loosen the nut (C) from the saw blade with a spanner.
- Secure the spindle with a second spanner.
- Remove the flange (D).
- Remove the saw blade, moving it diagonally downwards.
- Check that the flange (E) behind the saw blade is in its correct position before fitting a new saw blade.
- Fit a new saw blade and carry out the foregoing procedure in reverse sequence.



*Check when fitting the saw blade that the arrow on the saw blade is pointing in the same direction as the arrow on the sawdust collection bin.*

### Placing/adjustment of the upper saw blade guard

**Fig. 1**

Place the upper saw blade guard:

- Remove lock bolt 14 and nut 15 from the upper saw blade guard (2).

- Place the recess of the upper saw blade guard over the riving knife (5).
- Secure the upper saw blade guard (2) with lock bolt and nut (14 and 15).
- Attention: the upper saw blade guard must be able to move freely.

### Adjusting the riving knife

**Fig. 3**

Sawing will reduce the diameter of the saw blade. The space between saw blade and riving knife must however remain more or less constant. This means that you will have to re-adjust the riving knife from time to time.

To adjust the riving knife you should proceed as follows:

- Remove the inset piece (A) by loosening the screws (B).
- Loosen the screws (C) of the riving knife.
- Adjust the riving knife (D) so that the separation between the upper edge of the knife and the saw blade is at least 3 mm and at most 5 mm.
- Re-adjust the riving knife whenever the separation exceeds 5 mm.
- Re-tighten the screws (C).
- Refit the inset piece (A).

### Adjusting angle of saw cut

**Fig. 4**

It is possible with the saw bench to saw at various angles, to a maximum of 45°.

The saw-cut angle is set as follows:

- Loosen the knobs (A). These are located opposite one another on the sides of the saw bench.
- Adjust the saw blade to the angle required. The saw angle is displayed on the protractor (B).
- Tighten the knobs (A) once more securely.

## 4. OPERATION

When you depress the red off switch the saw bench will switch off. Depressing the green on switch will activate the saw bench. Should the mains power fail or when the plug is removed from the electrical socket, the safety switch will switch the appliance off immediately. The appliance will not activate automatically when the power is

turned on again. The appliance will operate only when you depress the green on switch.

### Dust collection

To keep the work surface clean, the saw bench is equipped with a connection for dust extraction. You can connect your vacuum cleaner to this. Connect the saw to a dust-collecting device when sawing wood and check regularly if the hoods/baffles/chutes are not constipated. Bust/chip materials as lead-containing coatings and some wood types can be harmful to one's health. Touching or breathing-in the dusts can cause allergic reactions and/or lead to respiratory infections to user or bystanders. Certain dusts, such as oak or beech dust are considered as carcinogenic, especially in connection with wood treatment additives (chromate, wood preservative).

### Sawing

Fig. 5



*Take care to keep your hands away from the saw blade when sawing.*

When sawing proceed as follows:

- Loosen the knobs of the rip fence (A) on the table surface.
- Set the rip fence to the correct distance.
- Re-tighten the knobs of the rip fence securely.
- Set the protective hood (C) to the appropriate height.
- Switch on the saw bench.
- Feed the workpiece, without imposing pressure on it, towards the saw blade. Support the section of the workpiece that has already passed the saw to ensure that it does not fall.
- When the rear edge of the appliance comes close to the saw blade, use the push stick (B) to feed the workpiece further. Use at all times the push stick for small workpieces.
- Switch off the saw bench when you have sawed the workpiece.

### Mitre guide

Fig. 6

The mitre guide (A) allows you to place the workpiece on the table at an angle of 45° allowing diagonal saw cuts to be made. You can for this purpose secure the mitre guide to the guide (B) (Fig. 6).

## 5. MAINTENANCE



*During maintenance and cleaning always remove the mains plug from the socket. Never use liquids when cleaning electrical parts of the saw bench.*

The machines have been designed to operate over a long period of time with a minimum of maintenance. Continuous satisfactory operation depends upon proper machine care and regular cleaning.

### Malfunctions

#### The electric motor becomes hot.

- The motor is being overloaded by workpieces that are too big.
- Saw at a lower speed so that the motor can cool down.
- The ventilation grid of the motor is blocked.
- Clean the ventilation grid
- The motor is defective.
- Please contact the service address on the warranty card.

#### The appliance does not work when connected.

- The motor has been switched off by the thermal cutout.
- Allow the appliance to cool down and switch it on again.
- The mains connection has been broken.
- Check the mains connection for faults.
- The switch is damaged.
- Please contact the service address on the warranty card.

#### It is very difficult to move the workpiece along the saw blade in a straight line and the saw cut is uneven.

- The saw blade is warped or blunt.
- Replace the saw blade.
- The rip fence is not properly secured.
- Clean the rip fence and secure it in the correct way.

#### The workpiece starts to vibrate violently during sawing.

- The saw blade is overheated or distorted.
- Replace the saw blade.





*Maintain the saw bench on a regular basis as this will prevent unnecessary problems.*

The following will ensure that your appliance remains in optimum condition:

- Empty the dust-collection bin regularly. You can remove the bin readily by loosening the two attachment screws.
- Keep the saw blade clean to avoid irregularities in the saw cut.
- Inspect the saw blade regularly for cracks, fractures and broken or blunt teeth. Replace damaged saw blades immediately.
- Keep the ventilation grid of the motor clean to avoid the motor becoming overheated.
- Replace the inset piece when it is worn.

### Cleaning

Keep the ventilation slots of the machine clean to prevent overheating of the engine. Regularly clean the machine housing with a soft cloth, preferably after each use. Keep the ventilation slots free from dust and dirt. If the dirt does not come off use a soft cloth moistened with soapy water. Never use solvents such as petrol, alcohol, ammonia water, etc. These solvents may damage the plastic parts.

### Lubrication

The device does not need any additional lubrication.

### Defects

If a defect appears due to a part wearing out, please contact the service center on the warranty card. At the end of these instructions there is an exhaustive overview of the parts that can be ordered.

## ENVIRONMENT

To prevent damage during transport, the appliance is delivered in a solid packaging which consists largely of reusable material. Therefore please make use of options for recycling the packaging.



*Damaged and/or disposed of electrical or electronic devices must be dropped off at recycling stations intended for that purpose.*

### Only for EC countries

Do not dispose of power tools into domestic waste. According to the European Guideline 2012/19/EU for Waste Electrical and Electronic Equipment and its implementation into national right, power tools that are no longer usable must be collected separately and disposed of in an environmentally friendly way.

## WARRANTY

Read the warranty conditions on the separately supplied warranty card.

The product and the user manual are subject to change. Specifications can be changed without further notice.

## TISCHSÄGE 800W - 200MM

### Vielen Dank für den Kauf dieses Ferm Produkts.

Hiermit haben Sie ein ausgezeichnetes Produkt erworben, dass von einem der führenden Lieferanten Europas geliefert wird.

Alle von Ferm an Sie gelieferten Produkte sind nach den höchsten Standards von Leistung und Sicherheit gefertigt. Teil unserer Firmenphilosophie ist es auch, Ihnen einen ausgezeichneten Kundendienst anbieten zu können, der von unserer umfassenden Garantie unterstützt wird. Wir hoffen, dass Sie viele Jahre Freude an diesem Produkt haben.

### Die Zahlen im nachstehenden Text entsprechen den Abbildungen auf Seite 2-4



Lesen Sie diese Bedienungsanleitung aufmerksam, bevor Sie die Maschine in Betrieb nehmen. Machen Sie sich mit der Funktionsweise und der Bedienung vertraut. Warten Sie die Maschine entsprechend der Anweisungen, damit sie immer einwandfrei funktioniert. Die Betriebsanleitung und die dazugehörige Dokumentation müssen in der Nähe der Maschine aufbewahrt werden.

### Einführung

Mit der Tischkreissäge können Werkstücke bis zu einer Dicke von 45 mm gesägt werden.

### Inhalt

1. Technische Daten
2. Sicherheitsvorschriften
3. Montagehinweise
4. Bedienung
5. Wartung

## 1. TECHNISCHE DATEN

### Gerätedaten

Spannung	230 V, 50 Hz
Leistungsaufnahme	800 W (S2 = 10 min)
Leerlaufdrehzahl	2950/min
Sägeblattabmessungen	Ø200 x 2,4 x Ø16 mm
Max. Schnitttiefe bei 90°	45 mm
Max. Schnitttiefe bei 45°	27 mm
Durchm. Staubabsaugung	40 mm
Schnittwinkel	0 - 45°

Gewicht des Geräts	11.3 kg
Lpa Schalldruckpegel	96.6+3 dB(A)
Lwa Schallleistungspegel	109.6+3 dB(A)
Vibration	<2,5 m/s <sup>2</sup>

### Einschaltdauer:

Die Einschaltdauer S2 = 10 min (Kurzzeitbetrieb) sagt aus, dass der Motor mit der Nennleistung nur für die auf dem Datenschild angegebene Zeit (10 min) dauernd belastet werden darf. Andernfalls würde er sich unzulässig erwärmen. Während der Pause kühlt sich der Motor wieder auf seine Ausgangstemperatur ab.

### Vibrationsstufe

Die im dieser Bedienungsanleitung angegebene Vibrationsemissionsstufe wurde mit einem standardisierten Test gemäß EN 61029 gemessen; Sie kann verwendet werden, um ein Werkzeug mit einem anderen zu vergleichen und als vorläufige Beurteilung der Vibrationsexposition bei Verwendung des Werkzeugs für die angegebenen Anwendungszwecke

- die Verwendung des Werkzeugs für andere Anwendungen oder mit anderem oder schlecht gewartetem Zubehör kann die Expositionsstufe erheblich erhöhen
- Zeiten, zu denen das Werkzeug ausgeschaltet ist, oder wenn es läuft aber eigentlich nicht eingesetzt wird, können die Expositionsstufe erheblich verringern

Schützen Sie sich vor den Auswirkungen der Vibration durch Wartung des Werkzeugs und des Zubehörs, halten Sie Ihre Hände warm und organisieren Sie Ihren Arbeitsablauf

### Lieferumfang

- 1 Tischkreissäge
- 1 Schiebstock
- 1 Gehrungsanschlag
- 1 Bedienungsanleitung
- 1 Garantiekarte
- 1 Sicherheitsempfehlungen

Prüfen Sie die Maschine, die losen Teile und Zubehörteile auf Transportschäden.

### Produktinformationen

#### Abb. 1

1. Tischoberfläche
2. Schutzhaube

3. Schiebestock
4. Sägeblatt
5. Spaltkeil
6. Einsatzstück
7. Ein-/Ausschalter
8. Motor
9. Netzkabel
10. Rahmen
11. Längsanschlag
12. Feststellknopf
13. Gehrungsanschlag
14. Mutter
15. Schraube

## 2. SICHERHEITSVORSCHRIFTEN

### Erläuterung der Symbole



*Lebens- und Verletzungsgefahr und Gefahr von Beschädigungen am Gerät bei Nichteinhaltung der Sicherheitsvorschriften in dieser Anleitung.*



*Deutet das Vorhandensein elektrischer Spannung an.*



*Umstehende fernhalten.*



*Schutzbrille und Gehörschutz tragen.*



*Staubschutzmaske tragen.*



*Beim Umgang mit Sägeblättern und groben Materialien sind Handschuhe zu tragen. Sägeblätter müssen, wann immer möglich, in einem geeigneten Halter getragen werden.*

### Vor dem Gebrauch des Geräts

- Die Tischkreissäge muss ausreichend und effektiv beleuchtet sein.
- Bei Einsatz von Leuchtstoffröhren muss an den sogenannten Stroboskopeffekt gedacht werden. Dieser kann dazu führen, dass ein rotierendes Sägeblatt stillzustehen scheint. Eine

Lösung für dieses Problem ist die Verwendung zweier Leuchten, um eine Phasenverschiebung zu erreichen.

- Die folgenden Punkte überprüfen:
- Stimmt die Spannung des Motors und der verwendeten Sicherung mit der Netzspannung überein? Geräte mit einer Nennspannung von 230 V können problemlos an eine Netzspannung von 220 V angeschlossen werden.
- Sind Netzkabel und Netzstecker in gutem Zustand, d.h. fest, ohne lose Teile oder Schäden?
- Hat das Sägeblatt Zähne verloren, oder zeigt es Risse oder Brüche? In diesen Fällen muss das Sägeblatt sofort ausgewechselt werden.
- Die Schutzhaube darf nicht höher eingestellt werden als für das Passieren des Werkstücks erforderlich.
- Der Spaltkeil sollte schmaler als der Sägeschnitt, aber breiter als das Sägeblatt sein.
- Auf das Sägeblatt darf keine seitliche Kraft ausgeübt werden, weil es sonst brechen könnte.
- Das zu sägende Holz muss auf Astlöcher, Nägel, Risse und Schmutzablagerungen geprüft werden.
- Durch diese Unregelmäßigkeiten kann das Werkstück auf gefährliche Weise zurückschlagen.
- Es muss gewährleistet werden, dass keine Objekte in die Absauganlage gelangen.
- Solche Objekte könnten mit dem Sägeblatt in Berührung kommen und möglicherweise gefährliche Situationen verursachen.
- Tischeinsatz bei Verschleiß ersetzen.
- Fugen- oder Einstechschnitte sollten nicht durchgeführt werden.
- Sägen dürfen nicht zum Schlitzen (unterbrochene Nut) verwendet werden.
- Verwenden Sie nur Sägeblätter, bei denen die maximal mögliche Drehzahl nicht unter der maximalen Drehzahl der Werkzeugspindel und des zu sägenden Materials liegt.
- Verwenden Sie zum Transport der Maschine nur die entsprechenden Transportvorrichtungen, und benutzen Sie für die Handhabung oder den Transport keinesfalls die Schutzvorrichtungen.
- Während des Transports sollte der obere Teil des Sägeblatts durch die Schutzvorrichtung abgedeckt werden.

### Beim Gebrauchs des Geräts

- Das zu sägende Werkstück muss fest auf dem Tisch eingedrückt werden.
- Gleichzeitig muss der durch den Sägevorgang abgetrennte Abschnitt des Werkstücks festgehalten werden, um ein Abbrechen zu verhindern. Die Hand, mit der dieser Abschnitt gesichert wird, muss hinter dem Sägeblatt bleiben und sich von diesem wegbewegen. Dabei darf die Hand, mit der das Werkstück gesichert wird, sich nicht mit der Hand überkreuzen, die zur Bedienung des Geräts verwendet wird.
- Verwenden Sie den mit dem Gerät gelieferten Schiebestock.
- Benutzen Sie den Schiebestock, um kleine Werkstücke am Sägeblatt vorbei zu führen.
- Benutzen Sie keine langen Verlängerungskabel.
- Lassen Sie das Gerät abkühlen, bevor Sie es bewegen.
- Entfernen Sie Holzreste in der Nähe des Sägeblatts nicht von Hand.
- Falls Holzreste zwischen feststehenden und beweglichen Teilen eingeklemmt sind, schalten Sie das Gerät aus und ziehen Sie den Netzstecker. Erst dann dürfen Holzreste entfernt werden.
- Wählen Sie das richtige Sägeblatt aus.
- Wählen Sie das Sägeblatt mit der richtigen Zähnung, Nenndrehzahl und Schränkung für den zu sägenden Werkstoff aus und montieren Sie das Sägeblatt sorgfältig. Dies erhöht nicht nur die Lebensdauer des Sägeblatts, sondern hilft auch, Sprünge und Risse und die damit zusammenhängenden Gefahren zu verhindern. Nur empfohlene Sägeblätter, die der Euronorm EN847 entsprechen, dürfen montiert werden.
- Sägen Sie keine Rundhölzer oder scharfkantigen Werkstücke.
- Dies ist gefährlich. Rundhölzer und scharfkantige Werkstücke müssen mit einem dafür vorgesehenen Gerät gesägt werden (z. B. einer Säge für Rundhölzer oder einer Fräsmaschine) und nicht mit einer Tischkreissäge.
- Beim Sägen von Abfall- bzw. Brennholz vorsichtig vorgehen.
- Abfall- bzw. Brennholz muss nicht so genau gesägt werden. So besteht die Gefahr, zu wenig auf Unregelmäßigkeiten im Holz zu achten und zu viel Druck auf das Sägeblatt auszuüben.
- Verwenden Sie für große Werkstücke eine Tischverlängerung.

- Unterstützen Sie große Werkstücke auf Höhe des Sägeblatts mit einer Tischverlängerung.
- Der Schiebestock oder der Schiebblock sollte bei Nichtgebrauch immer zusammen mit der Maschine aufbewahrt werden.

### Beispiele für mögliche Probleme bei falschem Gebrauch der Tischkreissäge

- Berührung des laufenden Sägeblatts
- Dies ist eine Gefahr, wenn die Schutzeinrichtungen (wie z. B. die Schutzhaube, der Schutz unter dem Tisch, der Spaltkeil oder der Schiebstock) fehlen oder auf falsche Weise verwendet werden. Eine Fehlbedienung der Schutzeinrichtungen kann zu Unfällen führen. Beim Ausschalten des Geräts kann das Sägeblatt weiterlaufen. Es besteht die Gefahr, dies nicht zu bemerken, weil das Gerät geräuschlos weiterläuft. Deshalb ist die Schutzhaube so wichtig.
- Zurückschlagen des Werkstücks
- Falls das Werkstück zurückschlägt, kann es Personen im Umkreis mit hoher Geschwindigkeit treffen. Dies kann zu schweren oder sogar tödlichen Verletzungen führen. Das Werkstück kann aus folgenden Gründen (oder einer Kombination dieser Gründe) zurückschlagen:
  - Das Sägeblatt steht nicht weit genug über die Tischoberfläche hinaus. Dadurch kommt das Werkstück in direkten Kontakt mit den Zähnen des Sägeblatts, das sich in Richtung des Bedieners bewegt.
  - Das Werkstück klemmt auf dem Sägeblatt, weil der Spaltkeil nicht angebracht oder falsch eingestellt ist.
  - Der zusätzliche Parallelanschlag fehlt oder ist falsch eingestellt. Deshalb kann das Werkstück zwischen dem normalen Längsanschlag und dem rotierenden Sägeblatt eingeklemmt werden.
  - Das rotierende Sägeblatt bricht. Dies kann durch folgende Faktoren verursacht werden:
    - Falsches Vorgehen beim Sägen;
    - Falsch eingestelltes Sägeblatt;
    - Falsche Bedienung;
    - Sägen von Werkstoffen, die für die Tischkreissäge nicht geeignet sind.
  - Metallteile unter Spannung
  - Eine fehlerhafte elektrische Installation kann dazu führen, dass Metallteile unter Spannung geraten, und einen Brand verursachen.
  - Gehörschäden bei zu hohem Geräuschpegel

- Ein zu hoher Geräuschpegel kann Gehörschäden bei Personen verursachen, die sich oft in der Nähe der Tischkreissäge aufhalten.
- Freisetzung von schädlichem Holzstaub
- Die Freisetzung von schädlichem Holzstaub oder Klebstoffdämpfen kann ein Gesundheitsrisiko darstellen. Schließen Sie einen Staubsauger an die Tischkreissäge an.

Die Maschine sofort ausschalten, wenn:

- Der Netzstecker oder das Netzkabel defekt oder beschädigt ist.
- Der Schalter defekt ist.
- Sie Rauch bemerken oder verschmorte Isolierung riechen.

### Elektrische Sicherheit

Beachten beim Benutzen von Elektromaschinen immer die örtlichen Sicherheitsvorschriften bezüglich Feuerrisiko, Elektroschock und Verletzung. Lesen Sie außer den folgenden Hinweisen ebenfalls die Sicherheitsvorschriften im einschlägigen Sonderteil.



Überprüfen Sie immer, ob Ihre Netzspannung der des Typenschildes entspricht.



Warnung! Diese Maschine muss geerdet werden.

### Austauschen von Kabeln oder Steckern

Wenn die Anschlussleitung beschädigt wird, muss sie durch eine besondere Anschlussleitung ersetzt werden, die vom Hersteller oder seinem Kundendienst erhältlich ist. Entsorgen Sie alte Kabeln oder Stecker, unmittelbar nachdem Sie durch neue ersetzt sind. Das Anschließen eines Steckers eines losen Kabels an eine Steckdose ist gefährlich.

### Verwendung von Verlängerungskabeln

Benutzen Sie nur ein genehmigtes Verlängerungskabel, das der Maschinenleistung entspricht. Die Ader müssen einen Mindestquerschnitt von 1,5 mm<sup>2</sup> haben. Befindet das Kabel sich auf einem Haspel, muß es völlig abgerollt werden.

## 3. MONTAGEHINWEISE

### Auswahl des Sägeblatts

Wählen Sie ein Sägeblatt, dass der Euronorm EN847 entspricht. Es muss über die richtige

Zählung verfügen. Im Allgemeinen ist das Sägen mit groben Zähnen schneller und ungenauer als mit feinen Zähnen. Das Sägeblatt muss immer geschärft sein, um ein optimales Ergebnis zu erzielen.



Verwenden Sie keine Sägeblätter aus High Speed-Stahl (HSS).

### Auswechseln des Sägeblatts

#### Abb. 2



Vergewissern Sie sich vor der Montage des Sägeblatts, dass der Netzstecker gezogen wurde.

Zum Auswechseln des Sägeblatts wird wie folgt vorgegangen:

- Die zwei Schrauben (A) des Sägemehlkastens (B) lösen.
- Den Sägemehlkasten entfernen.
- Die Mutter (C) mit einem Schraubenschlüssel vom Sägeblatt lösen. Dabei die Antriebswelle mit einem zweiten Schraubenschlüssel sichern.
- Den Flansch (D) entfernen.
- Das Sägeblatt entfernen, indem es diagonal nach unten bewegt wird.
- Vor der Installation eines neuen Sägeblatts muss geprüft werden, dass sich der Flansch (E) hinter dem Sägeblatt in der richtigen Position befindet.
- Ein neues Sägeblatt montieren und die genannten Schritte in umgekehrter Reihenfolge ausführen.



Bei der Montage des Sägeblatts muss bestätigt werden, dass der Pfeil auf dem Sägeblatt in die selbe Richtung zeigt wie der Pfeil auf dem Sägemehlkasten.

### Platzierung/Einstellung des oberen Sägeblattschutzes

#### Abb. 1

Platzieren des oberen Sägeblattschutzes:

- Entfernen Sie den Sicherungsbolzen (14) und die Mutter (15) vom oberen Sägeblattschutz (2).
- Platzieren Sie die Aussparung des oberen Sägeblattschutzes über den Spaltkeil (5).
- Sichern Sie den oberen Sägeblattschutz (2) mit Sicherungsbolzen und Mutter (14 und 15).
- Achtung: Der obere Sägeblattschutz muss sich frei bewegen können.

## Einstellung des Spaltkeils

### Abb. 3

Durch häufiges Sägen reduziert sich der Durchmesser des Sägeblatts. Der Abstand zwischen dem Sägeblatt und dem Spaltkeil muss jedoch weitgehend konstant bleiben. Deshalb muss der Spaltkeil von Zeit zu Zeit nachgestellt werden.

Zum Einstellen des Spaltkeils sollte wie folgt vorgegangen werden:

- Das Einsatzstück (A) durch Lösen der Schrauben (B) entfernen.
- Die Schrauben (C) des Spaltkeils lösen.
- Den Spaltkeil (D) so einstellen, dass der Abstand zwischen der Oberkante des Keils und dem Sägeblatt zwischen 3 und 5 mm beträgt. Der Spaltkeil muss nachgestellt werden, sobald der Abstand mehr als 5 mm beträgt.
- Die Schrauben (C) wieder festziehen.
- Das Einsatzstück (A) wieder anbringen.

## Einstellung des Schnittwinkels

### Abb. 4

Mit der Tischkreissäge sind verschiedene Schnittwinkel bis zu 45° möglich.

Der Schnittwinkel wird wie folgt eingestellt:

- Die Feststellhebel (A) lösen. Diese befinden sich einander gegenüberliegend an den Seiten der Tischkreissäge.
- Das Sägeblatt auf den benötigten Schnittwinkel einstellen. Der Schnittwinkel kann an der Winkelskala (B) abgelesen werden.
- Die Feststellhebel (A) wieder sicher festziehen.

## 4. BEDIENUNG

Durch Drücken des roten Ausschalters wird die Tischkreissäge ausgeschaltet. Durch Drücken des grünen Einschalters wird die Tischkreissäge eingeschaltet. Falls der Strom ausfällt oder der Netzstecker gezogen wird, wird das Gerät durch den eingebauten Sicherheitsschalter sofort ausgeschaltet. Wenn die Stromversorgung wieder anliegt, schaltet sich das Gerät nicht automatisch wieder ein. Das Gerät funktioniert nur durch erneutes Drücken des grünen Einschalters. Die Verriegelung wird gelöst, indem der Ein-/Ausschalter nochmals gedrückt wird.

## Staubabsaugung

Um die Arbeitsoberfläche sauber zu halten, verfügt die Tischkreissäge über einen Anschluss zur Staubabsaugung. An diesen können Sie Ihren Staubsauger anschließen.

Schließen Sie die Säge beim Sägen von Holz an eine Staubauffangvorrichtung an und überprüfen Sie regelmäßig, ob die Hauben/Leitbleche/Rutschen nicht verstopft sind. Abgeplatzte/abgesplitterte Materialien wie bleihaltige Beschichtungen und einige Holzarten können gesundheitsschädlich sein. Das Berühren oder Einatmen solcher Stäube kann allergische Reaktionen hervorrufen bzw. zu Atemwegsinfektionen für Benutzer oder Umstehende führen. Bestimmte Stäube wie Eichen- oder Buchenstaub gelten als krebserregend, insbesondere in Verbindung mit Holzbehandlungszusätzen (Chromat, Holzschutzmittel).

## Sägen

### Abb. 5



*Achten Sie darauf, beim Sägen Ihre Hände nicht in die Nähe des Sägeblatts zu bringen.*

Gehen Sie beim Sägen wie folgt vor:

- Die Feststellknöpfe des Längsanschlags (A) auf dem Säge Tisch lösen.
- Den Längsanschlag auf den richtigen Abstand einstellen.
- Die Feststellknöpfe des Längsanschlags wieder fest anziehen.
- Die Schutzhaube (C) auf die richtige Höhe einstellen.
- Die Tischkreissäge einschalten.
- Das Werkstück in Richtung des Sägeblatts führen, ohne dabei starken Druck auszuüben. Der Teil des Werkstücks, der das Sägeblatt schon passiert hat, muss unterstützt werden, so dass er nicht herabfallen kann.
- Wenn die Hinterkante des Werkstücks sich dem Sägeblatt nähert, den Schiebestock (B) zur weiteren Zuführung des Werkstücks verwenden. Der Schiebestock muss für kleine Werkstücke immer verwendet werden.
- Die Tischkreissäge ausschalten, nachdem das Werkstück gesägt wurde.

## Gehrungsanschlag

### Abb. 6

Mit Hilfe des Gehrungsanschlages (A) kann das Werkstück unter einem Winkel von 45° auf dem Säge Tisch geführt werden, wodurch Diagonalschnitte möglich sind. Zu diesem Zweck wird der Gehrungsanschlag am Längsanschlag (B) befestigt (Abb. 6).

## 5. WARTUNG



*Achten Sie darauf, dass die Maschine nicht an das Stromnetz angeschlossen ist, wenn Wartungsarbeiten an den mechanischen Teilen durchgeführt werden.*

Zur Wartung und Reinigung muss immer der Netzstecker gezogen werden. Zur Reinigung elektrischer Bauteile der Stichsäge niemals Flüssigkeiten verwenden.

Die Maschinen sind entworfen, um während einer langen Zeit problemlos und mit minimaler Wartung zu funktionieren. Sie verlängern die Lebensdauer, indem Sie die Maschine regelmäßig reinigen und fachgerecht behandeln.

### Mängel

#### Der Elektromotor wird heiß.

- Der Motor wird durch zu große Werkstücke überlastet.
- Sägen Sie mit geringerer Geschwindigkeit, so dass der Motor abkühlen kann.
- Der Motor ist defekt.
- Setzen Sie sich bitte mit der auf der Garantiekarte angegebenen Serviceadresse in Verbindung.

#### Das Gerät funktioniert nach Anschließen nicht.

- Der Motor wurde durch den Überhitzungsschutz abgeschaltet.
- Lassen Sie das Gerät abkühlen und schalten Sie es dann erneut ein.
- Der Netzanschluss ist schadhaf.
- Prüfen Sie den Netzanschluss auf Mängel.
- Der Ein-/Ausschalter ist defekt.
- Setzen Sie sich bitte mit der auf der Garantiekarte angegebenen Serviceadresse in Verbindung.

#### Es ist sehr schwierig, das Sägeblatt in einer geraden Linie über das Sägeblatt zu führen, und der Sägeschnitt ist ungleichmäßig.

- Das Sägeblatt ist verzogen oder stumpf.
- Wechseln Sie das Sägeblatt aus.
- Der Längsanschlag ist nicht richtig befestigt.
- Den Längsanschlag reinigen und in der richtigen Weise befestigen.

#### Das Werkstück beginnt beim Sägen stark zu vibrieren.

- Das Sägeblatt ist überhitzt oder verbogen.
- Wechseln Sie das Sägeblatt aus.



*Warten Sie die Tischkreissäge regelmäßig. Dadurch werden unnötige Probleme vermieden.*

Durch folgende Maßnahmen wird ein einwandfreier Zustand Ihres Geräts gewährleistet:

- Den Sägemehlkasten regelmäßig leeren. Der Kasten kann nach Lösen der zwei Befestigungsschrauben leicht entfernt werden.
- Das Sägeblatt muss sauber gehalten werden, um Unregelmäßigkeiten des Sägeschnitts zu vermeiden.
- Das Sägeblatt muss regelmäßig auf Risse, Brüche und abgebrochene oder stumpfe Zähne geprüft werden. Ein schadhafes Sägeblatt muss sofort ersetzt werden.
- Das Lüftungsgitter des Motors sauber halten, um eine Überhitzung des Motors zu vermeiden.
- Das Einsatzstück auswechseln, wenn es sichtbaren Verschleiß zeigt.

### Reinigen

Reinigen Sie das Maschinengehäuse regelmäßig mit einem weichen Tuch, vorzugsweise nach jedem Einsatz. Halten Sie die Lüfterschlitze frei von Staub und Schmutz. Entfernen Sie hartnäckigen Schmutz mit einem weichen Tuch, angefeuchtet mit Seifenwasser. Verwenden Sie keine Lösungsmittel wie Benzin, Alkohol, Ammonia, usw. Derartige Stoffe beschädigen die Kunststoffteile.

### Schmieren

Die Maschine braucht keine zusätzliche Schmierung.

## Störungen

Sollte beispielsweise nach Abnutzung eines Teils ein Fehler auftreten, dann setzen Sie sich bitte mit der auf der Garantiekarte angegebenen Serviceadresse in Verbindung.

Im hinteren Teil dieser Anleitung befindet sich eine ausführliche Übersicht über die Teile, die bestellt werden können.

## UMWELT

Um Transportschäden zu verhindern, wird die Maschine in einer soliden Verpackung geliefert. Die Verpackung besteht weitgehend aus verwertbarem Material. Benutzen Sie also die Möglichkeit zum Recyceln der Verpackung.



*Schadhafte und/oder entsorgte elektrische oder elektronische Geräte müssen an den dafür vorgesehenen Recycling-Stellen abgegeben werden.*

### Nur für EG-Länder

Entsorgen Sie Elektrowerkzeuge nicht über den Hausmüll. Entsprechend der Europäischen Richtlinie 2012/19/EU für Elektro- und Elektronikschrott sowie der Einführung in das nationale Recht müssen Elektrowerkzeuge, die nicht mehr im Gebrauch sind, getrennt gesammelt und umweltfreundlich entsorgt werden.

## GARANTIE

Lesen Sie die Garantiebedingungen auf der separat beigefügten Garantiekarte.

Das Produkt und das Benutzerhandbuch können geändert werden. Die technischen Daten können ohne Vorankündigung geändert werden.

## ZAAGTAFEL 800W - 200MM

### Hartelijk dank voor de aanschaf van dit Ferm product.

Hiermee heeft u een uitstekend product aangeschaft van één van de toonaangevende Europese distributeurs. Alle Ferm producten worden gefabriceerd volgens de hoogste prestatie- en veiligheidsnormen. Deel van onze filosofie is de uitstekende klantenservice die wordt ondersteund door onze uitgebreide garantie. Wij hopen dat u vele jaren naar tevredenheid gebruik zult maken van dit product.

De nummers in de nu volgende tekst verwijzen naar de afbeeldingen op pagina 2-4



*Lees deze gebruiksaanwijzing zorgvuldig door, voor u de machine in gebruik neemt. Maak u vertrouwd met de werking en de bediening. Onderhoud de machine volgens de aanwijzingen, zodat zij altijd naar behoren blijft functioneren. Deze gebruiksaanwijzing en de bijbehorende documentatie dienen in de buurt van de machine bewaard te worden.*

### Inleiding

Deze zaagmachine is te gebruiken voor het zagen van hout tot 45 mm dik.

### Inhoudsopgave

1. Machinegegevens
2. Veiligheidsvoorschriften
3. Montage-instructies
4. Bediening
5. Service & onderhoud

## 1. TECHNISCHE SPECIFICATIES

### Machinegegevens

Spanning	230 V, 50 Hz
Vermogen	800 W (S2 = 10 min)
Onbelast toerental	2950/min
Afmetingen zaagblad	Ø200x2,4xØ16 mm
Max.zaagdiepte bij 90°	45 mm
Max.zaagdiepte bij 45°	27 mm
Diam. stofafzuiging	40 mm
Zaaghoek	0 - 45°
Gewicht machine	11.3 kg
Lpa (geluidsdruk)	96.6+3 dB(A)
Lwa (geluidsvermogen)	109,6+3 dB(A)
Vibratie	<2,5 m/s <sup>2</sup>



### Inschakelduur

De inschakelduur  $S_2=10$  min (kortstondig bedrijf) betekent dat de motor met het nominaal vermogen enkel voor de tijd (10 min) vermeld op het kenplaatje voortdurend mag worden belast. Anders zou hij ontoelaatbaar warm worden. Tijdens de pauze koelt de motor weer af op zijn oorspronkelijke temperatuur.

### Trillingsniveau

Het trillingsemissieniveau, dat in deze gebruiksaanwijzing wordt vermeld, is gemeten in overeenstemming met een gestandaardiseerde test volgens EN 61029; deze mag worden gebruikt om twee machines met elkaar te vergelijken en als voorlopige beoordeling van de blootstelling aan trilling bij gebruik van de machine voor de vermelde toepassingen

- gebruik van de machine voor andere toepassingen, of met andere of slecht onderhouden accessoires, kan het blootstellingsniveau aanzienlijk verhogen
- wanneer de machine is uitgeschakeld of wanneer deze loopt maar geen werk verricht, kan dit het blootstellingsniveau aanzienlijk reduceren

Bescherm uzelf tegen de gevolgen van trilling door de machine en de accessoires te onderhouden, uw handen warm te houden en uw werkwijze te organiseren

### Productinformatie

- 1 Zaagtafel
- 1 Zaagblad
- 1 Duwhout
- 1 Zaagegeleider
- 1 Gebruiksaanwijzing
- 1 Garantiekaart
- 1 Veiligheidsadviezen

### Inhoud van de verpakking

1. Zaagtafel
2. Beschermkap
3. Duwhout
4. Zaagblad
5. Spouwmes
6. Kunststof inzet
7. Aan/uitschakelaar
8. Motor

9. Netkabel
10. Buis
11. Langgeleider
12. Vergrendelknop
13. Verstekgeleider
14. Bout
15. Moer

Controleer de machine, losse onderdelen en accessoires op transportschade.

## 2. VEILIGHEIDSVOORSCHRIFTEN

### Uitleg van de symbolen



*Gevaar voor lichamelijk letsel of materiële schade wanneer de instructies in deze handleiding niet worden opgevolgd.*



*Gevaar voor elektrische schok.*



*Houd omstanders op afstand.*



*Draag oog- en gehoorbescherming.*



*Draag een stofmasker*



*Draag handschoenen wanneer u met de zaagbladen en ruwe materialen werkt. Zaagbladen moeten, wanneer dat mogelijk is, in een houder worden gedragen.*

### Voor ingebruikname van het apparaat

- Een zaagtafel dient voldoende en doelmatig te zijn verlicht. Bij toepassing van TL-verlichting moet rekening worden gehouden met het zogenaamde stroboscopisch effect. Hierdoor kan een draaiend zaagblad schijnbaar stilstaan. Een oplossing is het gebruik van dubbele armaturen waarbij een faseverschuiving van de beide TL-buizen is bewerkstelligd.
- Controleer het volgende:
- komt de aansluitspanning van de motor en de eventuele motorbeveiliging met de netspanning overeen (machines voor een netspanning

- van 230V kunnen zonder problemen op een netspanning van 220V aangesloten worden);
- zijn het netsnoer en de netstekker in goede staat; stevig, zonder rafels of beschadigingen;
  - kijk of het zaagblad geen tanden mist en scheuren of spleten vertoont. Deze zaagbladen dienen onmiddellijk te worden vervangen;
  - de beschermkap mag niet hoger worden afgesteld dan nodig is om het werkstuk door te laten;
  - het spouwmes moet dunner zijn dan de zaagsnede en dikker zijn dan het zaagblad.
  - Oefen nooit zijdelingse druk uit tegen het zaagblad. Hierdoor kan deze breken.
  - Let op bij het hout op knoesten, spijkers, scheuren en/of vuilaanslag.
  - Het zagen van dit hout kan tot een gevaarlijke terugslag leiden.
  - Let op dat er geen voorwerpen in de stofafzuiging komen. Deze kunnen dan in aanraking komen met het zaagblad en dit kan tot gevaarlijke situaties leiden.
  - Vervang de inzet van de tafel als deze versleten is.
  - Rabatten of groeven zagen kan beter niet worden uitgevoerd.
  - Zagen mogen niet voor het zagen van groeven worden gebruikt (gestopte groef).
  - Gebruik alleen zaagbladen waarvan de maximaal mogelijke snelheid niet lager is dan de maximale assnelheid van het gereedschap en het te zagen materiaal.
  - Gebruik bij het vervoeren van de machine alleen de middelen die geschikt zijn voor het transport en pak de machine nooit vast aan de beschermkappen.
  - Tijdens het vervoer moet het bovenste gedeelte van het zaagblad zijn afgedekt door de beschermkap.

#### Tijdens gebruik van het apparaat

- Het werkstuk moet stevig op het tafelblad gedrukt worden. Tevens moet het lossende deel van het werkstuk vastgehouden worden om afbreken te voorkomen. De hand waarmee dit wordt vastgehouden moet zich achter het zaagblad bevinden en van het zaagblad af bewegen. Bovendien moet de arm waarmee het werkstuk wordt vastgehouden de arm die de machine bediend niet kruisen.
- Druk het werkstuk langzaam vooruit. Druk het werkstuk niet te hard/overmatig hard vooruit. De zaagmachine wordt hierdoor zwaar belast. Ook komen er dan te grote krachten op het zaagblad. Hierdoor kunnen ongelukken ontstaan.
- Gebruik een duwhout. Bij het zagen van kleine werkstukken om het werkstuk langs het zaagblad te duwen.
- Vermijd het gebruik van lange verlengkabels. Laat de machine afkoelen als u de zaagmachine gaat verplaatsen.
- Houtresten of dergelijke, die zich in de onmiddellijke omgeving van het draaiende zaagblad bevinden, mogen niet met de hand worden verwijderd. Wanneer houtresten beklemd zitten tussen vaste en/of bewegende delen, moet de machine moet de machine worden gestopt en de stekker uit het stopcontact worden gehaald alvorens de houtresten te verwijderen. Ook dienen houtresten te worden verwijderd uit de aansluiting voor de stofafzuiging. Deze houtresten kunnen in aanraking komen met het zaagblad, waardoor gevaarlijke situaties kunnen ontstaan.
- Het zaagblad is één van de belangrijkste onderdelen van een zaagtafel. De juiste keuze van materiaal, de vertanding en het aantal omwentelingen, alsmede het op de juiste wijze slijpen en monteren verhoogt niet alleen de levensduur van het zaagblad, doch voorkomt ook scheuren of breuken en de daaruit voortvloeiende gevaren. Monteer geen andere zaagbladen dan de voorgeschreven zaagbladen.
- Bij het zagen van korte blokken moet een duwhout worden gebruikt van ongeveer dezelfde hoogte als het werkstuk. De voorkant van het duwhout moet iets “in de haak” staan waardoor opwippen van het hout wordt voorkomen. De voorkant van de hulpgeleider mag maximaal 10 mm voorbij het punt liggen waar het zaagblad het hout over de volle hoogte zal inzagen.
- Het zagen van pennen of invalwerk levert een verhoogd risico op. Pennen zagen en invalwerk dienen daarom op een daarvoor ingerichte machine (pennenbank of freesmachine) te geschieden en niet op deze zaagbank.
- Het zagen van afvalhout en brandhout moet vermeden worden. Omdat de kwaliteit van de zaagsnede hierbij niet van belang is, is de gebruiker eerder geneigd ongeconcentreerd te zagen, het werkstuk onvoldoende op spijkers,

knoesten en andere onregelmatigheden te controleren, en stevig door te duwen met de zaag. Bij het zagen van brandhout is de kans groot dat het hout gaat rollen wat tot gevaarlijke situaties kan leiden. Daarom wordt geadviseerd om het zagen van afvalhout en brandhout te vermijden.

- Groot werkstuk. Bij het zagen van grote werkstukken dient het werkstuk op zaagtafelhoogte te worden ondersteund m.b.v. een extra taferverlenging. Deze verlenging kan gemaakt worden d.m.v. hout en dient achter de machine geplaatst worden en onafhankelijk van de zaagmachine op de werkbank vastgezet te worden. Ook kunt u, voor het vasthouden van het hout, de hulp inroepen van andere deskundige personen. Dit mogen echter geen jeugdigen zijn beneden de 18 jaar.
- De aanduwstok en het aanduwblok moeten altijd bij de machine worden opgeborgen wanneer ze niet in gebruik zijn.
- De aanduwstok en het aanduwblok moeten altijd bij de machine worden opgeborgen wanneer ze niet in gebruik zijn.

#### **Voorbeelden van wat er fout kan gaan bij ondeskundig gebruik van de zaagtafel**

- In aanraking komen met het draaiende zaagblad. Dit kan plaatsvinden door het niet aanwezig zijn of een onjuist gebruik van de beschermingen en hulpmiddelen (zoals de beschermkap, afscherming onder het tafelblad, het spouwmes, en het duwhout). Ook het niet goed functioneren van beschermingen en hulpmiddelen kan de aanleiding zijn tot ongevallen. Wanneer de machine is uitgeschakeld en daardoor geen geluid meer maakt is de gebruiker er zich niet van bewust dat het zaagblad (nog) kan draaien. Ook hiervoor is de beschermkap van groot belang.
- Terugslag van het werkstuk. Bij terugslag van het werkstuk kunnen in de omgeving aanwezige personen door het met grote kracht wegvliegende werkstuk worden geraakt en hierdoor zwaar of zelfs dodelijk letsel oplopen. Terugslag van het werkstuk kan de volgende, al of niet gecombineerde, oorzaken hebben:
- De zaag staat te laag boven het tafelblad waardoor het werkstuk bij de aanvoer direct in aanraking komt met de tanden die zich in de richting van de gebruiker bewegen.
- Het vastklemmen van het werkstuk op het

zaagblad ten gevolge van het ontbreken van een spouwmes of het gebruik van een te dun dan wel verkeerd afgesteld spouwmes.

- Het ontbreken van een hulpgeleider (liniaal) of het verkeerd instellen daarvan. Het hout kan daarbij bekneld raken tussen de hoofdgeleider en het draaiende zaagblad.
- Stukspringen van het draaiende zaagblad. Dit is mogelijk ten gevolge van:
  - Een verkeerde manier van slijpen;
  - Een verkeerde montage van het zaagblad;
  - Een foutieve werkmethode;
  - Het zagen van niet voor het zaagblad geschikt materiaal.
- Elektrische installatie. Het onder elektrische spanning geraken van metalen delen en het ontstaan van brand door een verkeerde of ondeugdelijke elektrische installatie.
- Geluidsniveau. Door een te hoog geluidsniveau kan het gehoor van personen die zich regelmatig in de omgeving van een zaagtafel bevinden worden beschadigd.
- Schadelijk houtstof. Door het ontstaan en de verspreiding van houtstof kan gevaar voor de gezondheid optreden. Dit geldt ook voor het zagen van kunststof en verlijmd houten werkstukken waarbij naast stoffen ook schadelijke dampen kunnen vrijkomen.

Het apparaat onmiddellijk uitzetten bij:

- Storing in de netstekker, netsnoer of snoerbeschadiging.
- Defecte schakelaar.
- Rook of stank van verschroeide isolatie.

#### **Elektrische veiligheid**

Neem bij het gebruik van elektrische machines altijd de plaatselijk geldende veiligheidsvoorschriften in acht in verband met brandgevaar, gevaar voor elektrische schokken en lichamelijk letsel. Lees behalve onderstaande instructies ook de veiligheidsvoorschriften in het apart bijgevoegde veiligheidskatern door.



*Controleer altijd of uw netspanning overeenkomt met de waarde op het typeplaatje.*



*Waarschuwing! Deze machine moet worden geaard.*

### Bij vervanging van snoeren of stekkers

Wanneer het netsnoer beschadigd raakt, dan dient het vervangen te worden door een speciaal netsnoer dat verkrijgbaar is bij de fabrikant of de customer service van de fabrikant. Gooi oude snoeren of stekkers direct weg zodra ze door nieuwe exemplaren zijn vervangen. Het is gevaarlijk om de stekker van een los snoer in een stopcontact te steken.

### Bij gebruik van verlengsnoeren

Gebruik uitsluitend een goedgekeurd verlengsnoer, dat geschikt is voor het vermogen van de machine. De aders moeten een doorsnede hebben van minimaal 1,5 mm<sup>2</sup>. Wanneer het verlengsnoer op een haspel zit, rol het snoer dan helemaal af.

## 3. INGEBRUIKNAME

### Keuze van het zaagblad

Kies een zaagblad volgens standaard EN847. Overtuig u ervan de de tanden zuiver en scherp zijn. U zult een betere zaagsnede maken en sneller kunnen werken.



*Gebruik geen HSS-zaagbladen (HSS - High Speed Steel).*

### Verwisselen van het zaagblad

#### Fig. 2



*Verwijder eerst de stekker uit het stopcontact voordat u met het verwisselen van het zaagblad begint.*

Om het zaagblad te vervangen, moet u als volgt te werk gaan:

- Draai de beide schroeven (A) van de spaanderopvangbak (B) aan de voorzijde los.
- De spaanderopvangbak kan nu worden afgenomen.
- Met behulp van een sleutel kan de moer (C) van het zaagblad losgedraaid worden. Houdt hierbij de as vast met behulp van een sleutel.
- Verwijder de buitenste flens (D).
- Het zaagblad kan nu schuin naar beneden worden afgenomen.
- Achter het zaagblad zit nog een flens (E), zorg ervoor dat deze er ook op zit, als u een nieuw zaagblad monteert.
- De montage vindt plaats in omgekeerde volgorde.



*Let er bij de montage op, dat de pijl op het zaagblad in de zelfde richting wijst als de pijl op de spaanderopvangbak.*

### De bovenste zaagbladbeschermkap plaatsen/afstellen

#### Afb. 1

Plaats de bovenste zaagbladbeschermkap:

- Verwijder vergrendelbout 14 en moer 15 van de bovenste zaagbladbeschermkap (2)
- Plaats de inkeping van de bovenste zaagbladbeschermkap over het spouwmes (5)
- Zet de bovenste zaagbladbeschermkap (2) vast met de vergrendelbout en moer (14 en 15).
- Let op: de bovenste zaagbladbeschermkap moet vrij kunnen bewegen.

### Afstellen van het spouwmes

#### Fig. 3

Door het zagen van het zaagblad wordt het zaagblad kleiner in diameter, daarom dient het spouwmes van tijd tot tijd naar beneden toe bijgesteld worden.

Doe dit op de volgende wijze:

- Verwijder het inzetstuk (A) door de beide schroeven (B) los te draaien.
- Draai de schroeven (C) van het spouwmes los.
- Stel het spouwmes (D) zo af, dat het bovenste punt op minimaal 3 mm van het zaagblad staat, met een maximum van 5 mm. Elke keer als de afstand groter dan 5 mm. is, dient deze bijgesteld te worden.
- Draai de schroeven van het spouwmes weer vast.
- Zet het inzetstuk weer op zijn plaats.

### Instellen van de zaaghoek

#### Fig. 4

De zaagtafel van de figuurzaagmachine kan 45° worden gekanteld.

Ga hierbij als volgt te werk:

- Draai de twee vergrendelingsknoppen (A) los. Deze bevinden zich onder de tafel.
- Kantel de tafel tot de gewenste hoek bereikt is.
- De hoek kan worden afgelezen op de gradenschaal (B), onder de tafel.
- Draai de vergrendelingsknoppen (A) weer vast.

## 4. BEDIENING

### Bedrijfstellen van de zaagtafel

Door het indrukken van de rode knop wordt de machine uitgeschakeld. Door het indrukken van de groene knop wordt de machine ingeschakeld. Wanneer onverhoopt de netspanning mocht uitvallen, of wanneer de netstekker uit het stopcontact wordt getrokken, zal de machine direct, d.m.v. de veiligheidsschakelaar worden uitgeschakeld. Wanneer nu plotseling de netspanning weer terugkomt zal de zaagmachine niet worden ingeschakeld. Pas na het indrukken van de groene knop is de machine weer ingeschakeld.

### Stofafzuiging

De zaagbank is voorzien van een aansluiting voor een stofzuiger. Door een stofzuigerslang aan te sluiten op deze aansluiting, heeft u tijdens het zagen een perfecte stofafzuiging. Sluit de zaag aan op een stofzuiger wanneer u hout zaagt en controleer regelmatig dat de kappen/schermen/afvoeren niet verstopt zijn. Afvalmateriaal en spaanders van loodhoudende coatings en sommige houtsoorten kunnen schadelijk voor de gezondheid zijn. Het stof aanraken of inademen kan allergische reacties veroorzaken of leiden tot ontstekingen van de luchtwegen bij de gebruiker of omstanders. Bepaald stof, zoals dat van eikenhout of beukenhout worden geacht kankerverwekkend te zijn, vooral in combinatie met toevoegingen voor houtbehandeling (chromaat, houtconserveermiddelen).

### Zagen

#### Fig. 5



*Pas op dat u uw handen niet te dicht bij het zaagblad houdt tijdens het zagen.*

Ga bij het zagen als volgt te werk:

- Draai de twee schroeven van de langsgeleider (A) aan de zijkant van de tafel los.
- Stel de langsgeleider in, op de door u gewenste maat.
- Draai de schroeven weer vast.
- Zet de beschermkap (C) op de juiste hoogte.
- Schakel de machine in.
- Duw het werkstuk langzaam en met minimale druk tegen het zaagblad.

- Als het einde van het werkstuk het zaagblad nadert, gebruik dan een duwhout (B) om het werkstuk verder voort te duwen. Gebruik bij korte werkstukken het duwhout, van het begin af aan om het werkstuk voort te duwen.
- Schakel de machine uit.

### Langsgeleider

#### Fig. 6

De langsgeleider (A) maakt het mogelijk om het werkstuk in verstek tot 45° door te zagen. Hiervoor maakt u gebruik van de verstekgeleider (B) welke langs de langsgeleider schuift.



*Haal bij onderhoud en schoonmaak altijd de netstekker uit het stopcontact. Gebruik nooit vloeistoffen als u de elektrische delen van de zaagmachine schoonmaakt.*

## 5. ONDERHOUD

De machine is ontworpen om gedurende lange tijd probleemloos te functioneren met een minimum aan onderhoud. Door de machine regelmatig te reinigen en op de juiste wijze te behandelen, draagt u bij aan een hoge levensduur van uw machine.

### Reinigen

Reinig de buitenkant van de machine regelmatig met een zachte doek, bij voorkeur na elk gebruik. Hou de luchtspleten vrij van stof en vuil. Verwijder hardnekkig vuil met een zachte doek, bevochtigd met wat zeepsop. Gebruik geen oplosmiddelen zoals benzine, alcohol, ammoniak en dergelijke. Dergelijke stoffen tasten de kunststof onderdelen aan.

### Storingen

#### De elektromotor wordt te heet.

- De motor wordt overbelast door een te grote werkstukdiameter.
- Geef de motor de kans om af te koelen.
- De koelluchtsleuven in de motor zijn verstopt met vuil.
- Reinig de koelluchtsleuven.
- Het werkstuk wordt te snel tegen het zaagblad geduwd.

- Duw het werkstuk langzaam tegen het zaagblad.
- De motor is defect.
- Neem contact op met het onderhoudsadres op de garantietaart.

#### **Ingeschakelde machine werkt niet.**

- De motor is uitgeschakeld door de thermische beveiliging.
- Laat de machine afkoelen en schakel dan opnieuw de machine in.
- Onderbreking in de netaansluiting.
- Netaansluiting controleren op breuk.
- Beschadiging van de schakelaar.
- Neem contact op met het onderhoudsadres op de garantietaart.

#### **Het werkstuk laat zich moeilijk in een rechte lijn langs het zaagblad bewegen en de zaagsnede is onregelmatig.**

- Het zaagblad is krom of stomp.
- Vervang het zaagblad.
- De geleider is slecht bevestigd.
- Reinig de geleider en zet deze goed vast

#### **Het werkstuk begint hevig te vibreren tijdens het zagen.**

- Het zaagblad raakt oververhit of vervormd.
- Vervang het zaagblad.

#### **Smeren**

De machine heeft geen extra smering nodig.

#### **Defecten**

Mocht er een defect optreden, bijvoorbeeld door slijtage van een onderdeel, neem dan a.u.b. contact op met het op de garantietaart vermelde serviceadres. Achter in deze handleiding bevindt zich een uitvoerig overzicht van onderdelen die nabesteld kunnen worden.

## **MILIEU**

Om transportbeschadiging te voorkomen, wordt de machine in een stevige verpakking geleverd. De verpakking is zo veel mogelijk gemaakt van recyclebaar materiaal. Maak daarom gebruik van de mogelijkheid om de verpakking te recyclen.



*Defecte en/of afgedankte elektrische of elektronische gereedschappen dienen ter verwerking te worden aangeboden aan een daarvoor verantwoordelijke instantie.*

#### **Uitsluitend voor EG-landen**

Werp elektrisch gereedschap niet weg bij het huisvuil. Volgens de Europese Richtlijn 2012/19/EU voor Afgedankte Elektrische en Elektronische Apparatuur en de implementatie ervan in nationaal recht moet niet langer te gebruiken elektrisch gereedschap gescheiden worden verzameld en op een milieuvriendelijke wijze worden verwerkt.

## **GARANTIE**

Lees voor de garantievoorwaarden de apart bijgevoegde garantietaart.

Het product en de gebruikershandleiding zijn onderhevig aan wijzigingen. Specificaties kunnen zonder opgaaf van redenen worden gewijzigd.

## SCIE À TABLE 800W - 200MM

### Merci pour votre achat de ce produit Ferm.

Vous disposez maintenant d'un excellent produit, proposé par l'un des principaux fabricants européens. Tous les produits que vous fournir Ferm sont fabriqués selon les normes les plus exigeantes en matière de performances et de sécurité. Complété par notre garantie très complète, l'excellence de notre service clientèle forme également partie intégrante de notre philosophie. Nous espérons que vous profiterez longtemps de ce produit.

### Les numéros dans le texte suivant réfèrent aux illustrations des page 2-4.



Lisez attentivement ce mode d'emploi avant la mise en service de l'appareil. Familiarisez-vous avec le fonctionnement et la manipulation de l'appareil. Entretenez l'appareil conformément aux instructions, afin qu'il fonctionne parfaitement à chaque utilisation. Ce mode d'emploi et toute documentation relative à l'appareil doivent être conservés près de celui-ci.

### Introduction

Vous pouvez utiliser le banc de scie pour scier des pièces d'une épaisseur maximale de 40 millimètres.

### Table des matières

1. Données de la machine
2. Prescriptions de sécurité
3. Instructions pour l'assemblage
4. Utilisation
5. Entretien

## 1. SPÉCIFICATIONS TECHNIQUES

### Caractéristiques techniques

Tension d'alimentation	230 V, 50 Hz
Puissance absorbée	800 W (S2 = 30 min)
Vitesse, à vide	2950/min
Diamètre lames	Ø200x2,4xØ16 mm
Épaisseur de planche à 90°	45 mm
Épaisseur de planche à 45°	27 mm
Diamètre dépoussiérage	40 mm
Angle de sciage	0 - 45°

Poids net	11,3 kg
Lpa (Pressure sonore)	96.6+3 dB(A)
Lwa (Puissance sonore)	109.6+3 dB(A)
Niveau de vibration	< 2.5 m/s <sup>2</sup>

### Durée de mise en circuit

La durée de mise en circuit S2=10 min. (service bref) indique que le moteur de cette puissance nominale ne doit être chargé en continu que pour le temps (10 min.) indiqué sur la plaque signalétique. Sinon, il se réchaufferait de façon inadmissible. Pendant la pause, le moteur refroidit jusqu'à sa température de départ.

### Niveau de vibrations

Le niveau de vibrations émises indiqué en ce manuel d'instruction a été mesuré conformément à l'essai normalisé de la norme EN 61029; il peut être utilisé pour comparer plusieurs outils et pour réaliser une évaluation préliminaire de l'exposition aux vibrations lors de l'utilisation de l'outil pour les applications mentionnées

- l'utilisation de l'outil dans d'autres applications, ou avec des accessoires différents ou mal entretenus, peut considérablement augmenter le niveau d'exposition
- la mise hors tension de l'outil et sa non-utilisation pendant qu'il est allumé peuvent considérablement réduire le niveau d'exposition

Protégez-vous contre les effets des vibrations par un entretien correct de l'outil et de ses accessoires, en gardant vos mains chaudes et en structurant vos schémas de travail

### Description du produit

- 1 Banc de scie
- 1 Poussoir
- 1 Guide d'onglets
- 1 Manuel de l'utilisateur
- 1 Carte de garantie
- 1 Recommandations de sécurité

### Caractéristiques

#### Fig. A

1. Surface de la table
2. Capot protecteur
3. Poussoir
4. Lame de scie
5. Couteau diviseur
6. Pièce rapportée



7. Interrupteur marche/arrêt
8. Moteur
9. Câble secteur
10. Châssis
11. Guide
12. Bouton de verrouillage à sécurité intrinsèque
13. Guide d'onglets
14. Écrou
15. Vis

## 2. CONSIGNES DE SÉCURITÉ

### Explication des symboles



*Indique un risque de blessures, un danger mortel ou un risque d'endommagement de l'outil en cas de non-respect des consignes de ce mode d'emploi.*



*Indique un risque de décharges électriques.*



*Ne laissez aucune personne s'approcher de la zone de travail.*



*Protégez-vous les yeux et les oreilles.*



*Portez un masque anti-poussière.*



*Portez des gants pour manipuler les lames de scie et les matières brutes. Les lames de scie doivent être transportées dans un étui chaque fois que cela est possible.*

### Avant d'utiliser l'appareil

- S'assurer que le banc de scie est adéquatement et efficacement éclairé.
- Quand on utilise l'éclairage au néon, il faut être conscient de l'effet stroboscopique. Celui-ci peut faire apparaître immobile une lame de scie en rotation. Une solution consiste à utiliser deux éclairages pour créer un déplacement de phase.
- Vérifier les points suivants:
- La tension du moteur et tout fusible employé correspondent-ils à la tension du secteur? Les appareils prévus pour une tension de 230 V

peuvent être raccordés sans problème à une tension secteur de 220 V.

- Le câble d'alimentation et sa prise mâle sont-ils en bon état: robustes, sans dommage ni composant desserré?
- La lame de scie a-t-elle perdu des dents ou des criques et fractures sont-elles apparentes?
- Dans ce cas, remplacer la lame de scie immédiatement.
- Le capot protecteur ne doit pas être réglé plus haut que nécessaire pour laisser la pièce de travail passer.
- Le couteau diviseur doit être plus mince que le trait de scie mais plus large que la lame de scie.
- Ne pas exercer de pression latérale sur la lame de scie car cela peut occasionner sa rupture.
- Vérifier si le bois présente des nœuds, clous, fissures et résidus de déchets.
- Ces irrégularités peuvent faire reculer la pièce de travail dangereusement.
- Assurez-vous qu'aucun objet ne s'est introduit dans le système de dépoussiérage.
- Ces objets peuvent entrer en contact avec les lames de scie, ce qui peut créer des situations potentiellement dangereuses.
- Remplacez l'insert de table s'il est usé.
- N'entreprenez pas d'opérations de bouvetage ou de rainurage en plongée.
- Les scies ne doivent pas être utilisées pour le mortaisage (saignée arrêtees).
- N'utilisez que des lames de scie dont la vitesse maximale possible n'est pas inférieure à la vitesse maximale de l'axe de l'outil et à la matière à scier.
- Pour transporter la machine, n'utilisez que les dispositifs prévus pour le transport et n'utilisez jamais les carters de protection pour manipuler ou transporter la machine.
- Pendant le transport, la partie supérieure de la lame de scie doit être recouverte par le carter de protection.

### L'utilisation de l'appareil

- Bloquez fermement sur la surface de la table la pièce de travail que vous allez scier. Tenez en même temps la partie de la pièce qui est en train d'être sciée pour éviter sa rupture. La main qui tient la partie sciée doit rester derrière la lame de scie et s'en éloigner. Assurez-vous que la main que vous utilisez pour maintenir la pièce de travail ne croise pas la main que vous



utilisez pour actionner l'appareil.

- Utilisez le poussoir fourni avec l'appareil. Utilisez le dispositif prévu pour guider les petites pièces au-delà de la lame de scie.
- N'utilisez pas de longue rallonge de câble.
- Laissez l'appareil se refroidir avant de le déplacer.
- Ne retirez pas à la main des chutes de bois à proximité de la scie. Lorsque des chutes de bois sont emprisonnées entre des pièces mobiles et stationnaires, arrêtez l'appareil et débranchez la fiche de la prise électrique. Ce n'est qu'alors que vous pouvez retirer les résidus.
- Sélectionnez la lame de scie appropriée. Sélectionnez la lame de scie (avec les dents qui conviennent) et la vitesse de rotation qui convient pour le matériau acier et montez la lame de scie avec soin. Ces précautions non seulement augmenteront la durée de vie de la lame de scie mais aussi éviteront toute crique et fissure avec les dangers qui en découlent.
- Ne montez que des lames de scie recommandées répondant à la norme européenne EN847.
- Ne sciez pas de chevilles ni de pièces de travail à angles vifs. Ceci est dangereux. Sciez les chevilles et pièces de travail à angles vifs avec un appareil prévu pour cela (une scie pour chevilles ou fraiseuse) et non avec un banc de scie.
- Procédez avec précaution lorsque vous sciez des chutes ou du bois de chauffage. Les chutes de bois de chauffage exigent souvent un sciage moins attentif et vous risquez donc de moins remarquer les irrégularités du bois et exercer trop de pression sur la scie.
- Pour les grandes pièces utilisez une servante. Lorsque vous sciez de grandes pièces, soutenez la pièce au niveau de la table avec une servante.
- Le bâton poussoir ou le bloc poussoir doivent toujours être rangés avec la machine lorsqu'ils ne sont pas utilisés.

#### Exemples de problèmes provenant d'utilisations impropres du banc de scie

- Contact avec une lame de scie en rotation. Cela peut se produire quand les éléments protecteurs (tels que le capot protecteur, la protection sous la surface de la table, le couteau diviseur, le poussoir) manquent ou

sont utilisés de façon impropre. Une telle utilisation des éléments protecteurs peut être la cause d'accidents. Quand la machine est coupée, la lame de scie peut continuer à tourner. Vous risquez de ne pas le remarquer car l'appareil devient silencieux. C'est pourquoi le capot protecteur est si important.

- Recul de la pièce de travail. Quand la pièce de travail recule elle peut frapper à très haute vitesse les personnes à proximité. Cela peut occasionner des blessures sérieuses ou même fatales. La pièce de travail peut reculer pour une des raisons suivantes (ou une combinaison d'entre elles):
- La scie ne dépasse pas suffisamment de la surface de la table, et les dents de la scie guident donc la pièce directement en contact, en tournant dans la direction de l'utilisateur.
- La pièce de travail se grippe sur la scie car le couteau diviseur n'est pas monté ou mal ajusté.
- Il n'y a pas de guide de scie auxiliaire (règle) ou celle-ci est mal réglée. A cause de cela, une chute de bois peut se trouver bloquée entre le guide principal et la lame de la scie en rotation.
- Ruptures de la lame de scie en rotation. Cela peut être causé par les facteurs suivants:
  - Une mauvaise méthode de sciage;
  - Une lame de scie mal ajustée;
  - Une mauvaise méthode d'utilisation;
  - Un matériau qui ne convient pas pour le banc de scie.
- Pièces métalliques sous tension. Une installation électrique défectueuse peut mettre des pièces métalliques sous tension et causer un incendie.
- Endommagement de l'audition lorsque le niveau de bruit est trop élevé. Un niveau de bruit qui est trop élevé peut endommager l'audition de personnes qui se trouvent souvent à proximité de la machine.
- Dégagement de poussières de bois nocives. Le dégagement de poussières de bois nocives ou de vapeurs de colle peut poser des risques pour la santé. Raccordez un aspirateur au banc de scie.

Toujours éteindre la machine dans les cas suivants:

- La prise ou le cordon d'alimentation sont défectueux ou endommagés.
- L'interrupteur est défectueux.

- Vous sentez de la fumée ou une odeur d'isolant brûlé.

### Consignes de sécurité électrique

Lors d'utilisation de machines électriques, observez les consignes de sécurité locales en vigueur en matière de risque d'incendie, de chocs électriques et de lésion corporelle. En plus des instructions ci-dessous, lisez entièrement les consignes de sécurité contenues dans le cahier de sécurité fourni à part.



*Vérifiez toujours si la tension de votre réseau correspond à la valeur mentionnée sur la plaque signalétique.*



*Attention! Cette machine doit être reliée à la terre.*

### En cas de changement de câbles ou de fiches

Si le câble d'alimentation électrique est endommagé, il doit être remplacé par un câble d'alimentation électrique spécial disponible auprès du fabricant ou de son service clientèle. Jetez les vieux câbles ou prises immédiatement après les avoir remplacés par de nouveaux. Il est dangereux de brancher un câble lâche.

### En cas d'emploi de câbles prolongateurs

Employez exclusivement un câble pro longateur homologué, dont l'usage est approprié pour la puissance de la machine. Les fils conducteurs doivent avoir une section minimale de 1,5 mm<sup>2</sup>. Si le câble prolongateur se trouve dans un dévidoir, déroulez entièrement le câble.

Toujours éteindre la machine dans les cas suivants:

- La prise ou le cordon d'alimentation sont défectueux ou endommagés.
- L'interrupteur est défectueux.
- Vous sentez de la fumée ou une odeur d'isolant brûlé.

### Consignes de sécurité électrique

Lors d'utilisation de machines électriques, observez les consignes de sécurité locales en vigueur en matière de risque d'incendie, de chocs électriques et de lésion corporelle. En plus des instructions ci-dessous, lisez entièrement les consignes de sécurité contenues dans le cahier de sécurité fourni à part.



*Vérifiez toujours si la tension de votre réseau correspond à la valeur mentionnée sur la plaque signalétique.*

### En cas de changement de câbles ou de fiches

Si le câble d'alimentation électrique est endommagé, il doit être remplacé par un câble d'alimentation électrique spécial disponible auprès du fabricant ou de son service clientèle. Jetez les vieux câbles ou prises immédiatement après les avoir remplacés par de nouveaux. Il est dangereux de brancher un câble lâche.

### En cas d'emploi de câbles prolongateurs

Employez exclusivement un câble pro longateur homologué, dont l'usage est approprié pour la puissance de la machine. Les fils conducteurs doivent avoir une section minimale de 1,5 mm<sup>2</sup>. Si le câble prolongateur se trouve dans un dévidoir, déroulez entièrement le câble.

## 3. UTILISATION

### Choisir la lame de scie

Sélectionnez une lame de scie qui répond à la norme européenne EN 847. Assurez-vous que les dents conviennent. En général on peut scier plus rapidement mais moins précisément avec des dents grosses plutôt que fines. Assurez-vous que la lame de scie est toujours bien affûtée afin d'obtenir un résultat optimum.



*N'utilisez pas de lames acier rapide (HSS).*

### Pour changer les lames de scie

**Fig. 2**



*Vérifiez, avant de monter la lame de scie, que la fiche de branchement secteur a été retirée de la prise électrique.*

Pour changer la lame de scie, procédez comme suit:

- Desserrez les vis (A) de la boîte (B) de collecte de la poussière.
- Déposez la boîte de collecte de la poussière.
- Desserrez l'écrou (C) de la lame de scie avec une clé plate. Maintenir l'arbre avec une seconde clé.
- Déposez le flasque (D).
- Déposez la lame de scie, en la déplaçant diagonalement vers le bas.

- Vérifiez que le flasque (E) derrière la lame de scie est en position correcte avant de remonter une nouvelle lame.
- Montez une nouvelle lame et procédez dans l'ordre inverse du démontage.



Vérifiez, lorsque vous montez une lame de scie, que la flèche inscrite sur la lame est bien orientée dans le même sens que celle qui figure sur la boîte à sciure.

### Positionnement/réglage du carter de la lame de scie

#### Fig. 1

Positionner le carter de la lame de scie:

- Retirez le boulon de verrouillage 14 et l'écrou 15 du carter de lame de scie supérieur (2)
- Positionnez le creux du carter de lame de scie supérieur par dessus le couteau diviseur (5)
- Sécurisez le carter de lame de scie supérieur (2) avec le boulon et l'écrou (14 et 15).
- Attention: le carter de lame de scie supérieur doit pouvoir bouger librement.

### Le réglage du couteau diviseur

#### Fig. 3

Le sciage réduit le diamètre de la lame de scie.

L'espace entre la lame de scie et le couteau diviseur doit cependant rester plus ou moins constant. Cela signifie que vous devrez réajuster de temps en temps le couteau diviseur.

Pour régler le couteau diviseur il convient de procéder comme suit:

- Déposez la pièce rapportée (A) en desserrant les vis (B).
- Desserrez les vis (C) du couteau diviseur.
- Ajustez le couteau diviseur (D) de façon que la séparation entre le bord supérieur du couteau et la lame de scie est d'au moins 3 mm et au plus 5 mm. Réajustez le couteau diviseur à chaque fois que la séparation dépasse 5 mm.
- Resserrez les vis (C).
- Remontez la pièce rapportée (A).

### Le réglage de l'angle de sciage

#### Fig. 4

Il est possible de scier à divers angles avec le banc de scie, jusqu'à un maximum de 45°.

L'angle de sciage est réglé comme suit:

- Desserrez les boutons (A). Ceux-ci se trouvent l'un en face de l'autre sur les côtés du banc de scie.
- Réglez la lame de scie à l'angle souhaité. L'angle de scie est affiché sur le rapporteur (B).
- Bloquez encore une fois les boutons (A).

## 4. UTILISATION

Quand vous appuyez sur le bouton d'arrêt rouge, le banc de scie s'arrête. En appuyant sur le bouton vert, cela actionne le banc de scie. En cas de panne de courant secteur ou lorsqu'on débranche la prise, l'interrupteur de sécurité coupe immédiatement la machine. La machine ne se remettra pas automatiquement en marche lorsque le courant secteur est rétabli à nouveau. L'appareil ne fonctionnera que lorsque vous aurez appuyé sur le bouton vert.

### Dépoussiérage

Pour maintenir propre la surface de travail, la scie est équipée d'un raccord de dépoussiérage. Vous pouvez raccorder votre aspirateur.

Raccordez la scie à un dispositif de récupération des poussières pour scier du bois et contrôlez régulièrement que les capots/défecteurs/chutes ne sont pas congestionnés. Les résidus et copeaux comme ceux provenant de revêtements au plomb et de certains types de bois peuvent nuire à la santé. Le contact ou l'inhalation des poussières peuvent provoquer des réactions allergiques et/ou des infections respiratoires à l'utilisateur et aux personnes à proximité. Certaines poussières comme celles de chêne ou du hêtre sont cancérigènes, notamment si elles contiennent des additifs pour le traitement du bois (chromate, produit de protection du bois).

### Sciage

#### Fig. 5



Faites attention de ne pas approcher vos mains de la lame lorsque vous sciez.

Lorsque vous sciez, procédez comme suit:

- Desserrez les boutons du guide (A) de la surface de la table.
- Réglez le guide à la distance correcte.

- Rebloquez les boutons du guide.
- Réglez le capot protecteur (C) à la hauteur appropriée.
- Mettre le banc de scie en marche.
- Alimenter la pièce de travail, sans exercer de pression, en direction de la lame de scie. Soutenez la partie de la pièce de travail qui a déjà dépassé la scie pour s'assurer qu'elle ne tombe pas.
- Lorsque le bord arrière de la pièce de travail s'approche de la lame de scie, utilisez le poussoir (B) pour continuer à guider la pièce. Utilisez toujours le poussoir pour les petites pièces.
- Coupez le banc de scie lorsque vous avez scié la pièce.

### Guide d'onglets

#### Fig. 6

Le guide d'onglets (A) vous permet de placer la pièce de travail sur la table à un angle de 45°, ce qui permet de faire des découpes diagonales. Vous pouvez dans ce but fixer le guide d'onglets au guide (B) (figure 6).

## 5. MAINTENANCE



*Assurez-vous que la machine n'est pas sous tension si vous allez procéder à des travaux d'entretien dans son système mécanique.*

- Les machines ont été conçues pour fonctionner longtemps sans problème avec un minimum d'entretien. En nettoyant régulièrement et correctement la machine, vous contribuerez à une longue durée de vie de votre machine.

### Dysfonctionnements

#### Le moteur électrique chauffe.

- Le moteur est surchargé par des pièces trop grosses.
- Sciez à une vitesse plus basse pour que le moteur puisse se refroidir.
- La grille de ventilation du moteur est obturée.
- Nettoyez la grille de ventilation.
- Le moteur est défectueux.
- Veuillez vous adresser au centre de service indiqué sur la carte de garantie.

### La machine ne fonctionne pas lorsqu'on la branche.

- Le moteur a été arrêté par le disjoncteur thermique.
- Laissez la machine se refroidir et le remettre en marche.
- Le raccordement secteur a été interrompu.
- Vérifiez si le raccordement secteur présente des défauts.
- L'interrupteur est endommagé.
- Veuillez vous adresser au centre de service indiqué sur la carte de garantie.

### Il est très difficile de déplacer la pièce le long de la lame de scie en ligne droite et le trait de découpe est irrégulier.

- La lame de scie est voilée ou émoussée.
- Remplacez la lame de scie.
- Le guide n'est pas bien fixé.
- Nettoyez le guide et le fixer correctement.

### La pièce de travail commence à vibrer violemment pendant la découpe.

- La lame de scie a surchauffé ou est voilée.
- Remplacer la lame de scie.

### Graissage

L'appareil n'a besoin d'aucun graissage supplémentaire.

### Dysfonctionnements

Si une panne surgit par exemple après détérioration d'une pièce, mettez-vous en relation avec les services clientèle indiqués sur votre carte de garantie. A l'arrière de ce mode d'emploi vous trouverez une liste détaillée des pièces pouvant être commandées.

## ENVIRONNEMENT

Pour éviter les dommages liés au transport, la machine est livré dans un emballage robuste. L'emballage est autant que possible constitué de matériau recyclable. Veuillez par conséquent destiner cet emballage au recyclage.



*Tout équipement électronique ou électrique défectueux dont vous seriez débarrassé doit être déposé aux points de recyclage appropriés.*

### Uniquement pour les pays CE

Ne jetez pas les outils électriques avec les déchets domestiques. Selon la directive européenne 2012/19/EU « Déchets d'équipements électriques et électroniques » et sa mise en œuvre dans le droit national, les outils électriques hors d'usage doivent être collectés séparément et mis au rebut de manière écologique.

## GARANTIE

Pour les conditions de garantie, lisez le certificat de garantie joint à part.

Le produit et le manuel d'utilisation sont sujets à modifications. Les spécifications peuvent changer sans autre préavis.

## SIERRA DE MESA 800W - 200MM

### Gracias por comprar este producto Ferm.

Al hacerlo ha adquirido un excelente producto, suministrado por uno de los proveedores líderes en Europa. Todos los productos suministrados por Ferm se fabrican de conformidad con las normas más elevadas de rendimiento y seguridad. Como parte de nuestra filosofía también proporcionamos un excelente servicio de atención al cliente, respaldado por nuestra completa garantía. Esperamos que disfrute utilizando este producto durante muchos años.

**Los números que se indican en el siguiente texto hacen referencia a las figuras contenidas en la página 2-4.**



Lea atentamente estas instrucciones de uso antes de poner el aparato en funcionamiento. Póngase al corriente con la forma de funcionamiento y el manejo. Cuide la máquina de acuerdo con las instrucciones para que funcione siempre de forma correcta. Las instrucciones de uso y la correspondiente documentación deben guardarse en la proximidad de la máquina.

### Introducción

Puede utilizar la sierra de mesa para cortar piezas de trabajo con un grosor máximo de 45.

### Contenido

1. Datos de la herramienta
2. Instrucciones de seguridad
3. Montaje y ajuste instrucciones
4. Operación
5. Mantenimiento

## 1. DATOS TÉCNICOS

### Características técnicas

Voltaje I	230 V~50 Hz
Potencia de entrada	800 W (S2 = 10 min)
Velocidad, sin carga	2950/min
Dimensiones de la hoja de sierra	Ø200x2,4xØ16 mm
Profundidad máxima de corte a 90°	45 mm
Profundidad máxima de corte a 45°	27 mm
Diámetro de extracción de polvo	40 mm
Ángulo de corte	0 - 45°
Peso de la máquina	11,3 kg
Nivel de presión acústica (lpa)	96.6+3 dB(A)

Nivel de potencia acústica (lwa)	109.6+3dB(A)
Nivel de vibración	<2.5 m/s <sup>2</sup>

### Durée de mise en circuit

La durée de mise en circuit S2=10 min. (service bref) indique que le moteur de cette puissance nominale ne doit être chargé en continu que pour le temps (10 min.) indiqué sur la plaque signalétique. Sinon, il se réchaufferait de façon inadmissible. Pendant la pause, le moteur refroidit jusqu'à sa température de départ.

### Nivel de vibración

El nivel de emisión de vibraciones indicado en este manual de instrucciones ha sido medido según una prueba estándar proporcionada en EN 61029; puede utilizarse para comparar una herramienta con otra y como valoración preliminar de la exposición a las vibraciones al utilizar la herramienta con las aplicaciones mencionadas

- al utilizarla para distintas aplicaciones o con accesorios diferentes o con un mantenimiento deficiente, podría aumentar de forma notable el nivel de exposición
- en las ocasiones en que se apaga la herramienta o cuando está funcionando pero no está realizando ningún trabajo, se podría reducir el nivel de exposición de forma importante

Protéjase contra los efectos de la vibración realizando el mantenimiento de la herramienta y sus accesorios, manteniendo sus manos calientes y organizando sus patrones de trabajo

### Contenido del embalaje

- 1 Sierra de mesa
- 1 Dispositivo guía de alimentación
- 1 Guía de cabeza
- 1 Manual de usuario
- 1 Tarjeta de garantía
- 1 Recomendaciones de seguridad

### Partes del producto

1. Superficie de la mesa
2. Cubierta de protección
3. Dispositivo guía de alimentación
4. Hoja de sierra
5. Cuchilla de la hendidura
6. Pieza de inserción
7. Interruptor de encendido/apagado
8. Motor

9. Cable de red
10. Bastidor
11. Guía
12. Botón de bloqueo
13. Guía de cabeza
14. Tuerca
15. Tornillo

Compruebe que la máquina y los accesorios no han sufrido ningún daño durante el transporte.

## 2. NORMAS DE SEGURIDAD

### Explicación de los símbolos



Indica peligro de accidente, de muerte o riesgo de provocar averías en el aparato en caso de no seguir las instrucciones de este manual.



Indica el peligro de sufrir descargas eléctricas.



Mantenga a los presentes a una distancia prudencial de la zona de trabajo.



Lleve protectores para los ojos y los oídos.



Portez un masque anti-poussière.



Utilice guantes cuando manipule hojas de sierra y materiales brutos. Las hojas de sierra deberán llevarse en un soporte siempre que sea posible.

### Normativas de seguridad específicas antes de utilizar el equipo

- Asegúrese de que la sierra de mesa esté bien iluminada.  
Si utiliza alumbrado fluorescente, debe tener en cuenta el efecto estroboscópico. Debido a este efecto, una sierra circular podría parecer estática. Para solucionar este inconveniente, se pueden utilizar dos adaptadores para crear un desplazamiento de fase.
- Compruebe lo siguiente:

- ¿La tensión del motor y el fusible corresponden con la tensión de red? Los equipos preparados para una tensión de 230 V pueden conectarse sin problemas a la red eléctrica de 220 V.
- ¿El cable de alimentación y el enchufe están en buenas condiciones? (robusto, sin agrietamientos ni daños).
- ¿La sierra ha perdido dientes o muestra agrietamientos o roturas?
- Si así fuera, sustituya la sierra de inmediato.
- La cubierta de protección no debe colocarse más alta de lo necesario para que pase la pieza de trabajo.
- La cuchilla de la hendidura debe ser más estrecha que el corte de la sierra y más ancha que la hoja de la sierra.
- No aplique presión lateral sobre la hoja de la sierra, ya que esta podría romperse.
- Compruebe la madera por si hubieran nudos, clavos, grietas o depósitos de suciedad.
- Estas irregularidades podrían hacer que la pieza a cortar rebote peligrosamente.
- Asegúrese de que no entre ningún objeto en el sistema de extracción.
- Estos objetos podrían entrar en contacto con las hojas de la sierra y crear situaciones potencialmente peligrosas.
- Compruebe que el interruptor no esté bloqueado en la posición 'on' (encendido)
- Sustituya la pieza de mesa cuando se haya desgastado.
- No deben realizarse rebajes ni entalladuras.
- Las sierras no deben usarse para el escopleado (entalladura detenida).
- Utilice únicamente hojas de sierra para las que la velocidad máxima posible no sea inferior a la velocidad máxima del eje de la herramienta y el material que se vaya a cortar.
- Al transportar la máquina, utilice únicamente dispositivos de transporte y no utilice nunca protectores para la manipulación o el transporte.
- Durante el transporte, la parte superior de la hoja de la sierra debe cubrirse con el protector.

### Utilización del equipo

- Fije la pieza que va a cortar de forma segura a la superficie de la mesa de trabajo. Sujete al mismo tiempo la sección de la pieza de trabajo que ya ha sido cortada para evitar que se rompa. La mano que sujeta la sección cortada debe quedar detrás de la hoja de la sierra y alejándose

de ella. Asegúrese de que la mano que utilice para sujetar la pieza de trabajo no cruce sobre la mano que utilice para operar el equipo.

- Utilice el dispositivo guía de alimentación suministrado con el equipo. Utilice el dispositivo guía de alimentación para guiar piezas de trabajo pequeñas por la hoja de la sierra.
- No utilice cables prolongadores largos.
- Deje que el equipo se enfríe antes de moverlo.
- No quite los residuos de madera de la sierra con la mano.
- Cuando queden residuos de madera atrapados entre las partes estacionarias y móviles del equipo, apague el equipo y quite el conector de la toma de corriente. Sólo entonces puede quitar los residuos.
- Seleccione la hoja de la sierra adecuada. Seleccione la hoja de la sierra (con el tipo de diente adecuado) y la velocidad de giro correcta y desplazamiento adecuado para el material a cortar y fije la hoja con cuidado. Esto no sólo aumentará la vida útil de la hoja de la sierra, sino que evitará agrietamientos y fisuras, y los peligros correspondientes que acarrear. Utilice solamente hojas de sierra recomendadas que cumplan el estándar europeo EN847.
- No corte estacas o piezas de trabajo con esquinas afiladas. Esto es peligroso. Corte estacas o piezas de trabajo con esquinas afiladas con un equipo diseñado para dicho propósito (por ejemplo un cortador de estacas o una fresadora) y no con una sierra de mesa.
- Tenga cuidado cuando corte madera usada o leña. La madera usada o leña no suele requerir poner tanto cuidado al cortarla, por lo que podría ser peligroso al no estar tan alerta a irregularidades en la madera o al aplicar demasiada presión en la hoja de la sierra.
- Utilice una mesa supletoria para piezas de trabajo grandes. Cuando corte piezas de trabajo grandes, proporcione soporte a la pieza de trabajo al nivel de la mesa- mediante una mesa supletoria.
- El dispositivo guía de alimentación debe guardarse siempre con la máquina cuando no se utilice.

### Ejemplos de problemas que surgen por un uso inadecuado de la sierra de mesa

- Contacto con la hoja de la sierra giratoria. Esto puede ocurrir cuando los elementos de



protección (como la cubierta de protección, la protección bajo la superficie de la mesa, la cuchilla de la hendidura, el dispositivo guía de alimentación) no están presentes o se utilizan de forma inadecuada. El funcionamiento inadecuado de los elementos de protección puede ocasionar accidentes. Cuando se apaga la máquina, la hoja puede seguir girando. Existe el riesgo de que no se percate de ello porque el equipo deja de hacer ruido. Por este motivo la cubierta de protección es muy importante.

- Rebote de la pieza de trabajo. Si la pieza de trabajo rebota puede golpear la zona alrededor de ella a gran velocidad. Esto podría acarrear daños graves o incluso fatales. La pieza de trabajo podría rebotar por las siguientes razones (o una combinación de ellas):
- La sierra no sobresale suficientemente por encima de la superficie de la mesa, haciendo que la pieza de trabajo se dirija directamente hacia los dientes de la sierra que a su vez de mueve hacia el usuario.
- La pieza de trabajo se atasca en la sierra debido a que la cuchilla de la hendidura no está bien fijada o está mal ajustada.
- No hay guía de sierra auxiliar (borde recto) o está mal ajustado. Debido a esto, la madera podría atascarse entre la guía principal y la hoja de la sierra giratoria.
- Roturas de las hojas giratorias. Esto puede estar motivado por los siguientes factores:
  - Un procedimiento de corte incorrecto
  - Una hoja de corte mal ajustada
  - Un método de operación incorrecto
  - Material incorrecto para la sierra de mesa.
  - Piezas metálicas sometidas a tensión eléctrica. Una instalación eléctrica incorrecta puede hacer que las piezas metálicas queden sometidas a una tensión eléctrica y se produzca fuego.
- Daños en la audición cuando el nivel de ruido es demasiado alto. Un nivel de ruido demasiado elevado podría causar daños en la audición de las personas que están frecuentemente cerca de la sierra de mesa.
- Liberación de serrín de madera peligroso. La liberación de serrín de madera o vapores de pegamento peligrosos puede crear riesgos para la salud. Conecte un aspirador a la sierra de mesa.

Desconecte inmediatamente la máquina siempre que:

- El enchufe o el cable de alimentación esté defectuoso o dañado.
- El interruptor esté defectuoso.
- Huela a humo o se queme el aislante.

### Seguridad eléctrica

Tenga siempre presentes las normas de seguridad locales con respecto al peligro de incendio, peligro de sufrir descargas eléctricas y peligro de accidentes. Lea, además de las instrucciones que siguen a continuación, las normas de seguridad que aparecen en el cuadernillo anexo. Guarde cuidadosamente las instrucciones.



*Controle que la tensión de la red sea la misma que la que aparece indicada en la placa.*



*¡Advertencia! Esta máquina puede conectarse a tierra.*

### Recambio de cables y enchufes

Si la red eléctrica de cables resulta dañada, se debe sustituir con una red de cables especial que se puede obtener del fabricante o del servicio de atención al cliente. Deshágase de los cables o clavijas antiguos inmediatamente después de sustituirlos por los nuevos. Es peligroso conectar a un enchufe la clavija de un cable suelto.

### Uso de cables de extensión

Utilice siempre cables de extensión autorizados que sean aptos para la potencia del aparato. Los hilos deben tener un diámetro de 1,5 mm<sup>2</sup>. Cuando el cable de extensión esté en un carrete, desenrolle el cable completamente.

## 3. USO

### Selección de la hoja de la sierra

Seleccione una hoja de sierra que cumpla el estándar europeo EN847. Asegúrese de que tenga los dientes adecuados. En general, podrá cortar más rápidamente pero con menos precisión con dientes de tipo grueso que con dientes finos. Asegúrese de que la hoja de la sierra esté afilada siempre para obtener resultados óptimos.





No utilice hojas HSS (High Speed Steel, acero de alta velocidad).

### Cambio de las hojas de corte

Fig. 2



Compruebe antes de fijar la hoja de corte, que se ha quitado el enchufe de red de la toma de corriente eléctrica.

Para cambiar la hoja de corte proceda como se indica a continuación:

- Afloje los dos tornillos (A) de la bandeja de recogida de serrín (B).
- Quite la bandeja de recogida de serrín.
- Afloje la tuerca (C) de la hoja de corte con una llave de tuercas. Fije el eje con una segunda llave de tuercas.
- Quite la brida (D).
- Quite la hoja de corte, moviendo en diagonal hacia abajo.
- Compruebe que la brida (E) detrás de la hoja de corte esté en posición correcta antes de montar una hoja nueva.
- Ponga una hoja nueva y lleve a cabo el procedimiento que se acaba de describir en el orden inverso.



Compruebe, al colocar la hoja de la sierra, que la flecha de la hoja apunte en la misma dirección que la flecha de la bandeja de recogida de serrín.

### Colocación/Ajuste del protector superior de la hoja de sierra

Fig. 1

Colocación del protector superior de la hoja de sierra:

- Quite el tornillo de bloqueo 14 y la tuerca 15 del protector superior de la hoja de sierra (2).
- Coloque el hueco del protector de la hoja superior de la sierra sobre el separador (5).
- Asegure el protector superior de la hoja de sierra (2) con el tornillo de bloqueo y la tuerca (14 y 15).
- Atención: El protector superior de la hoja de sierra debe poder moverse libremente.

### Ajuste de la cuchilla de la hendidura

Fig. 3

Al serrar se reduce el diámetro de la hoja de corte. Sin embargo, el espacio entre la hoja de la sierra

y la cuchilla de la hendidura debe permanecer más o menos constante. Esto significa que tendrá que reajustar la cuchilla de la hendidura de vez en cuando.

Para ajustar la cuchilla de la hendidura, deberá proceder como se indica a continuación:

- Quite la pieza interior (A) aflojando los tornillos (B).
- Afloje los tornillos (C) de la cuchilla de la hendidura.
- Ajuste la cuchilla de la hendidura (D) de modo que la separación entre el borde superior de la cuchilla y la hoja de la sierra sea al menos 3 mm y como máximo 5 mm. Vuelva a ajustar la cuchilla de la hendidura si la separación supera los 5 mm.
- Vuelva a ajustar los tornillos (C).
- Vuelva a colocar la pieza interior (A).

### Ajuste del ángulo de corte

Fig. 4

Con la sierra de mesa se puede cortar a varios ángulos distintos, hasta un máximo de 45°.

El ángulo de corte de fija como se indica a continuación:

- Afloje las manijas (A). Éstas se encuentran unas frente a las otras a los lados de la sierra de mesa.
- Ajuste la hoja de la sierra al ángulo que desee. El ángulo aparece indicado en el transportador (B).
- Apriete las manijas (A) asegurándolas.

## 4. OPERACIÓN

Al pulsar el interruptor de desconexión con el botón- rojo, la sierra de mesa se apaga. Al pulsar el interruptor de conexión con el botón verde, la sierra se enciende. Si el interruptor de red fallase o se desconectase el enchufe de red, el interruptor de seguridad del equipo se desconectará de inmediato. El equipo no se activará de forma automática cuando se conecta la corriente eléctrica nuevamente. El equipo funcionará sólo si se pulsa el interruptor verde de encendido.

### Recogida de polvo

Para mantener la superficie limpia, la sierra está equipada con una conexión para la extracción de polvo. Puede conectar un aspirador para limpiar.

Conecte la sierra a un dispositivo de recogida de polvo cuando sierre madera y compruebe con frecuencia que las cubiertas/deflectores/pasos no estén atascados. Las astillas o virutas de revestimientos con plomo y algunos tipos de madera pueden ser perjudiciales para la salud. Tocar o respirar el polvo puede provocar reacciones alérgicas y/o infecciones respiratorias al usuario o a las personas de alrededor. Algunos tipos de polvo, como los de roble o haya, se consideran carcinógenos, especialmente cuando están combinados con aditivos de tratamiento de la madera (cromato, conservador de la madera).

### Aserrado

Fig. 5



*Tenga cuidado de mantener las manos alejadas de la hoja de corte durante el aserrado.*

Cuando corte con la sierra hágalo de la siguiente forma:

- Afloje las manijas de la guía (A) en la superficie de la mesa.
- Fije la guía a la distancia correcta.
- Vuelva a apretar las manijas de la guía asegurándolas.
- Coloque la cubierta de protección (C) a la altura adecuada.
- Encienda la sierra de mesa.
- Ponga la pieza de trabajo, sin demasiada presión, hacia a la hoja de corte. Sujete la sección de la pieza de trabajo que ya ha pasado por la hoja de corte para asegurarse de que no caiga.
- Cuando el borde posterior del equipo se aproxime a la hoja de corte, utilice el dispositivo guía de alimentación (B) para seguir introduciendo la pieza de trabajo. Utilice siempre el dispositivo guía de alimentación para piezas pequeñas.
- Apague la sierra de mesa cuando haya aserrado la pieza de trabajo.

### Guía de cabeza

Fig. 6

La guía de cabeza (A) permite colocar la pieza de trabajo en la mesa a un ángulo de 45° permitiendo el corte diagonal. Con esta finalidad puede asegurar la guía de cabeza a la guía (B).

## 5. MANTENIMIENTO



*Durante el mantenimiento y la limpieza quite siempre el enchufe de la toma de corriente de red. Nunca utilice agua o fluidos agresivos cuando limpie la sierra de mesa. Utilice un cepillo con esta finalidad.*

Las máquinas han sido diseñadas para que funcionen durante un periodo de tiempo muy amplio sin realizar ningún mantenimiento. Un funcionamiento satisfactorio y continuado depende del cuidado que se le dé a la máquina y de una limpieza continua.

### Defectos

#### El motor eléctrico se calienta.

- El motor se está calentando excesivamente porque las piezas de trabajo son demasiado grandes.
- Corte a velocidades más bajas, para que se enfríe el motor.
- La rejilla de ventilación del motor está bloqueada.
- Limpie la rejilla de ventilación.
- El motor está averiado.
- Póngase en contacto con el proveedor de servicios indicado en la tarjeta de garantía.

#### El equipo no funciona cuando se conecta.

- Se ha apagado el motor mediante el cortacircuitos térmico.
- Deje que el equipo se enfríe y enciéndalo de nuevo.
- Compruebe la conexión de red.
- El interruptor está averiado.
- Devuelva el aparato a su distribuidor para inspección/repación.
- Póngase en contacto con el proveedor de servicios indicado en la tarjeta de garantía.

#### Es muy difícil mover a lo largo de la hoja de corte en línea recta y el corte no queda uniforme.

- La hoja de corte se sobrecalienta o tuerce.
- La guía no está asegurada correctamente.
- Sustituya la hoja de corte.
- Limpie la guía y fjela de forma correcta.

### La pieza de trabajo empieza a vibrar de forma violenta durante el aserrado.

- La hoja de corte esta combada o roma.
- Sustituya la hoja de corte.

### Lubricación

Si el botón de ajuste gira con dificultad, destornillelo hasta que se haga visible la empaquetadura de caucho. Limpie la zona con un cepillo de cerdas suaves y vierta unas cuantas gotas de aceite sintético.

### Fallos

Cuando se presente un fallo, por ejemplo, por desgaste de una pieza del aparato, póngase en contacto con la dirección de mantenimiento indicada en la tarjeta de garantía. En la parte posterior de este manual encuentra un diagrama de las piezas que se pueden ordenar.

## MEDIO AMBIENTE

Para evitar daños al aparato durante el transporte, la herramienta se entrega empacada en un embalaje resistente. Este embalaje se fabrica, en la medida de lo posible, con material reciclable. Haga uso de la posibilidad de reciclarlo.



Toda herramienta eléctrica o electrónica defectuosa o inservible debe llevarse a un organismo especializado responsable de su deshecho.

### Sólo para países CE

No deseche las herramientas eléctricas con los residuos domésticos. De conformidad con la Directiva Europea 2012/19/EU sobre residuos de aparatos eléctricos y electrónicos y su implementación en el derecho nacional, las herramientas eléctricas que dejen de funcionar deben recogerse por separado y desecharse de forma respetuosa con el medio ambiente.

## GARANTÍA

Lea las condiciones de garantía que se encuentran en la tarjeta al final este manual.

El producto y el manual de usuario están sujetos a cambios. Las especificaciones pueden modificarse sin previo aviso.

## SEGA CIRCOLARE DA TAVOLO 800 W - 200 M

### Grazie per avere acquistato questo prodotto Ferm.

Ora possedete un prodotto eccellente, offerto da uno dei principali fornitori europei. Tutti i prodotti Ferm sono realizzati nel rispetto dei più rigorosi standard prestazionali e di sicurezza. Nell'ambito della nostra filosofia aziendale offriamo inoltre un servizio di assistenza ai clienti eccellente, supportato da una garanzia completa. Ci auguriamo che possiate utilizzare con soddisfazione questo prodotto per molti anni.

### I numeri riportati nel testo seguente si riferiscono alle immagini a pagina 2-4



Prima di utilizzare questo dispositivo, leggere attentamente le istruzioni per l'uso. Acquisire familiarità con le sue funzioni e il funzionamento di base. Sottoporre il dispositivo a manutenzione secondo le istruzioni per assicurare che funzioni sempre correttamente. Le istruzioni per l'uso e la relativa documentazione devono essere conservati in prossimità del dispositivo.

### Applicazioni

È possibile utilizzare la sega da tavolo per tagliare pezzi con uno spessore massimo di 45 mm.

### Sommario

1. Dati tecnici
2. Istruzioni di sicurezza
3. Istruzioni di montaggio
4. Funzionamento
5. Manutenzione

## 1. DATI DELL'ELETTROUTENSILE

### Dati tecnici

Tensione	230 V, 50 Hz
Potenza assorbita	800 W (S2 = 10 min)
Velocità a vuoto	2950/min
Profondità max. di taglio a 90°	45 mm
Profondità max. di taglio a 45°	27 mm
Diam. bocchetta di aspirazione polvere	40 mm
Angolazione di taglio	0-45°
Peso elettROUTENSILE	11.3 kg
Livello di pressione sonora	96.6+3 dB(A)

LLivello di pressione sonora	109,6+3 dB(A)
Frequenza di vibrazione	< 2,5 m/s <sup>2</sup>

### Fattore di carico

Un fattore di carico  $S_2 = 10$  min (intermittente periodico) significa che è possibile far funzionare il motore continuamente al suo livello di potenza nominale non oltre il periodo riportato sull'etichetta dei dati tecnici in etichetta specifiche (Periodo di accensione 10 minuti). Il mancato rispetto di questo limite temporale comporta il surriscaldamento del motore. Durante il periodo in cui la sega è spenta il motore si raffredda di nuovo, tornando alla temperatura iniziale.

### Livello di emissione di vibrazioni

Il livello di emissione di vibrazioni indicato nel presente manuale d'istruzioni è stato misurato in base al test standardizzato previsto dalla normativa EN 61029; può essere utilizzato per confrontare vari apparecchi fra loro e come valutazione preliminare dell'esposizione alle vibrazioni quando si utilizza l'elettroutensile per le applicazioni menzionate.

- L'uso dell'elettroutensile per applicazioni o con accessori diversi o in condizioni di scarsa manutenzione, potrebbe aumentare notevolmente il livello di esposizione a vibrazioni.
- I momenti in cui l'utensile è spento, oppure è acceso ma non viene utilizzato, possono ridurre sensibilmente il livello di esposizione alle vibrazioni.

Protegersi contro gli effetti delle vibrazioni sottoponendo l'utensile e i relativi accessori a regolare manutenzione, evitare il raffreddamento delle mani, organizzare opportunamente i turni di lavoro.

### Contenuto della confezione

- 1 sega da tavolo
- 1 asta spingipezzo
- 1 guida per taglio ad angolo
- 1 manuale per l'utente
- 1 scheda di garanzia
- 1 istruzioni di sicurezza

Verificare che l'elettroutensile, gli accessori e i componenti non fissati non abbiano riportato danni durante il trasporto.

## Informazioni relative al prodotto

### Fig. 1

1. Superficie del tavolo
2. Carter di protezione
3. Asta spingipezzo
4. Lama della sega
5. Cuneo separatore
6. Inserto
7. Interruttore di accensione/spengimento
8. Motore
9. Cavo di rete
10. Telaio
11. Guida
12. Manopola di bloccaggio
13. Guida per taglio ad angolo
14. Dado
15. Vite

## 2. ISTRUZIONI DI SICUREZZA

### Spiegazione dei simboli



Indica il rischio di lesioni personali, perdita della vita o danni all'elettroutensile in caso di mancata osservanza delle istruzioni contenute nel presente manuale.



Indica la presenza di tensione elettrica.



Mantenere le persone presenti a debita distanza.



Indossare occhiali di sicurezza e dispositivi di protezione acustica.



Indossare una maschera antipolvere.



Durante la manipolazione delle lame o di materiale grezzo, indossare dei guanti. Ogniqualvolta sia possibile, le lame della sega dovranno essere trasportate all'interno di un portalama.

### Prima di utilizzare l'elettroutensile

- Assicurarsi che il banco della sega sia illuminato in maniera adeguata ed efficace.

- Quando si utilizza un impianto di illuminazione a tubi fluorescenti tenere in considerazione il cosiddetto effetto stroboscopico, che potrebbe far apparire ferma una lama che sta girando. Una soluzione è quella di utilizzare due raccordi per creare uno sfasamento.
- Controllare i seguenti punti:
- La tensione del motore e i fusibili impiegati corrispondono con la tensione di rete? Gli apparecchi con una tensione di 230 V~ possono essere collegati senza problemi a una rete elettrica con una tensione di 220 V~.
- Il cavo di alimentazione e la spina sono in buone condizioni: robusto, senza parti staccate o danni?
- La lama ha perso qualche dente o presenta crepe o fratture? In caso affermativo, sostituire immediatamente la lama.
- Il carter di protezione non può essere sollevato più del previsto per lasciare passare il pezzo da lavorare.
- Il cuneo separatore deve essere più stretto del taglio della sega e più largo della lama.
- Non esercitare pressione laterale sulla lama perché potrebbe causarne la rottura.
- Controllare che sul pezzo di legno non vi siano nodi, chiodi, crepe e residui di scarto.
- Queste irregolarità possono causare il contraccolpo pericoloso del pezzo in lavorazione.
- Assicurarsi che nessun oggetto entri nel sistema di aspirazione.
- Questi oggetti possono venire a contatto con le lame provocando situazioni potenzialmente pericolose.
- Sostituire l'inserito del banco quando è usurato.
- Non eseguire intagli o scanalature.
- Non utilizzare la sega per eseguire gole, incavi o scanalature (scanalature interrotte).
- Utilizzare esclusivamente lame la cui velocità di rotazione massima possibile sia superiore alla velocità massima dell'alberino della sega e del materiale da tagliare.
- Per trasportare la troncatrice utilizzare esclusivamente i dispositivi di trasporto e non usare mai le protezioni per la manipolazione o il trasporto dell'utensile.
- Durante il trasporto, la parte superiore della lama deve essere coperta dalla protezione.

### Uso dell'elettrotensile

- Spingere con forza il pezzo da tagliare sulla superficie del tavolo.
- Contemporaneamente tenere ferma la sezione del pezzo già tagliata per evitare che si rompa. La mano che tiene ferma la sezione segata deve rimanere dietro la lama e allontanarsi da questa. Assicurarsi che la mano che si utilizza per tenere fermo il pezzo in lavorazione non incroci la mano usata per far funzionare l'apparecchio.
- Usare l'asta spingipezzo fornita con l'elettrotensile.
- Usare l'asta spingipezzo per guidare i pezzi più piccoli oltre la lama.
- Non utilizzare cavi di prolunga lunghi.
- Lasciare che l'elettrotensile si raffreddi prima di spostarlo.
- Non rimuovere manualmente i residui di legno in prossimità della sega.
- Quando residui di legno sono intrappolati tra le parti fisse e mobili spegnere l'elettrotensile e staccare la spina dalla presa di corrente. Solo a quel punto rimuovere i residui.
- Selezionare la lama adeguata.
- Selezionare la lama (con i denti corretti) e la corretta velocità di rotazione e scivolamento per il materiale da tagliare, e montarla accuratamente. In questo modo, oltre ad aumentare la durata della lama, si previene anche la formazione di crepe e fessure pericolose. Montare esclusivamente lame raccomandate che soddisfino lo standard europeo EN847.
- Non tagliare pioli o pezzi con spigoli vivi.
- Fare questo è pericoloso. Tagliare pioli o pezzi con spigoli vivi con un apparecchio destinato a tale scopo (taglierina per pioli o fresatrice) e non con una sega da banco.
- Prestare attenzione durante il taglio di scarti o legna da ardere.
- Scarti o legna da ardere spesso richiedono meno cautela durante il lavoro, per cui sussiste il pericolo di non prestare attenzione alle irregolarità nel legno e di esercitare troppa pressione sulla sega.
- Utilizzare una prolunga del tavolo per i pezzi di grandi dimensioni.
- In questo caso, sostenere il pezzo da lavorare a livello del tavolo applicando l'apposita prolunga al tavolo stesso.

- Lo spingipezzo deve essere sempre conservato insieme alla macchina quando non è in uso.

### Esempi di problemi derivanti dall'uso improprio della sega da tavolo

- Contatto con lama durante la rotazione
- Può verificarsi quando gli elementi di protezione (come il carter di protezione, la protezione sotto la superficie del tavolo, il cuneo separatore, l'asta spingipezzo) mancano o vengono utilizzati in modo improprio. L'uso improprio degli elementi di protezione può provocare incidenti. Quando l'elettrotensile viene spento, la lama potrebbe continuare a ruotare, con il rischio di non accorgersene, data la silenziosità dell'apparecchio. Ecco perché il carter di protezione è così importante.
- Contraccolpo del pezzo in lavorazione
- In caso di contraccolpo, il pezzo da lavorare potrebbe colpire le persone che si trovano nelle immediate vicinanze ad alta velocità, con il rischio di provocare lesioni gravi o addirittura mortali. Il pezzo può subire un contraccolpo per i seguenti motivi (o una loro combinazione):
- La sega non sporge sufficientemente dalla superficie del tavolo, rendendo quindi necessario condurre direttamente il pezzo da lavorare a contatto con i denti della sega, anch'essa in movimento, verso l'operatore.
- Il pezzo rimane impigliato nella sega perché il cuneo separatore non è installato o è regolato in maniera errata.
- Manca la guida ausiliaria della sega (riga) oppure è stata regolata erroneamente. A causa di questo il pezzo di legno potrebbe rimanere bloccato tra la guida principale e la lama che ruota.
- Rottura della lama
- Può essere causata dai seguenti fattori:
  - procedura di taglio impropria;
  - lama non regolata correttamente;
  - metodo di utilizzo non corretto;
  - lavorazione di materiali non è adatti per sega da tavolo.
- Parti metalliche sotto tensione Un'installazione elettrica difettosa può far sì che le parti metalliche siano soggette a tensione, con il rischio di provocare incendi.
- Danni all'udito quando il livello di rumore è troppo alto Un livello di rumore eccessivo può

causare danni all'udito delle persone che si trovano di frequente in prossimità della sega.

- Rilascio di polvere di legno nociva. Il rilascio di polvere di legno o esalazioni di colla nociva può risultare pericoloso per la salute. Collegare un aspirapolvere alla sega da tavolo.

Spegnere immediatamente l'elettrotensile in caso di:

- spina del cavo di alimentazione difettosa, o cavo elettrico difettoso o danneggiato
- interruttore difettoso;
- odore di bruciato o fumo proveniente dall'isolamento.
- grippaggio della sega.

### Sicurezza elettrica

When using electric machines always observe the safety regulations applicable in your country to reduce the risk of fire, electric shock and personal injury. Read the following safety instructions and also the enclosed safety instructions.



*Controllare sempre che la tensione di alimentazione corrisponda a quella indicata sulla targhetta posta sull'elettrotensile.*



*Avvertenza: questo utensile deve essere collegato a terra.*

### Sostituzione di cavi o spine

Buttare via immediatamente i cavi o le spine vecchi quando sono stati sostituiti da quelli nuovi. È pericoloso inserire la spina di un cavo allentato nella presa a muro.

### Utilizzo di cavi di prolunga

Utilizzare esclusivamente un cavo di prolunga omologato adatto per la potenza nominale della macchina. La dimensione minima del conduttore è 1,5 mm<sup>2</sup>. Quando si utilizza un avvolgicavo svolgere sempre completamente la bobina.

## 3. ISTRUZIONI DI MONTAGGIO

### Selezione della lama

Selezionare una lama conforme allo standard europeo EN847. Assicurarsi che abbia i denti adeguati.

In generale, l'operazione di taglio sarà più veloce e meno precisa con denti grossolani rispetto ai denti fini.

Assicurarsi che la lama sia sempre affilata per ottenere un risultato ottimale.



*Non usare lame in acciaio per lavorazioni a alta velocità (HSS).*

### Sostituzione delle lame

**Fig. 2**



*Prima di installare la lama, controllare che la spina del cavo di alimentazione sia stata staccata dalla presa di corrente.*

Per sostituire la lama, procedere come descritte di seguito:

- Allentare le due viti (A) dal contenitore di raccolta della segatura (B).
- Rimuovere il contenitore di raccolta della segatura.
- Allentare il dado (C) dalla lama con una chiave.
- Fissare il mandrino con una seconda chiave.
- Rimuovere la flangia (D).
- Rimuovere la lama, spostandola in diagonale verso il basso.
- Verificare che la flangia (E) dietro la lama si trovi nella sua posizione corretta, prima di montare una lama nuova.
- Montare una nuova lama ed eseguire la procedura di cui sopra in ordine inverso.



*Nel montare la lama verificare che la freccia sulla lama sia rivolta nella stessa direzione della freccia sul contenitore di raccolta segatura.*

### Posizionamento/regolazione della protezione lama

**Fig. 1**

Per posizionare la protezione della lama superiore:

- Rimuovere il bullone (14) e il dado (15) di bloccaggio dalla protezione della lama superiore (2)
- Posizionare l'incavo della protezione della lama superiore sopra il coltello divisore (5)
- Fissare la protezione della lama superiore (2) con il bullone e il dado di bloccaggio (14 e 15).
- Attenzione: la protezione della lama superiore deve potersi muovere liberamente.

### Regolazione del cuneo separatore

**Fig. 3**

Segando si riduce il diametro della lama.

Lo spazio tra la lama e il cuneo separatore deve però rimanere più o meno costante, perciò sarà necessario procedere a regolazioni periodiche del cuneo separatore.

Per regolare il cuneo separatore procedere come descritto di seguito:

- Rimuovere l'inserto (A) allentando le viti (B).
- Allentare le viti (C) del cuneo separatore.
- Regolare il cuneo separatore (D) in modo che la distanza tra il bordo superiore del cuneo e la lama sia almeno 3 mm e al massimo 5 mm.
- Regolare nuovamente il cuneo separatore ogni volta che tale distanza supera i 5 mm.
- Serrare di nuovo le viti (C).
- Rimontare l'inserto (A).

### Regolazione dell'angolo di taglio

**Fig. 4**

Con la sega da tavola è possibile eseguire tagli con varie angolazioni fino a un massimo di 45°.

L'angolo di taglio della sega viene impostato come segue:

- Allentare le manopole (A) poste l'una di fronte all'altra sui lati della sega da tavolo.
- Regolare la lama in base all'angolo richiesto. L'angolo di taglio è visualizzato sul goniometro (B).
- Serrare di nuovo saldamente le manopole (A).

## 4. FUNZIONAMENTO

Premendo l'interruttore di spegnimento rosso la sega si spegne. Premendo l'interruttore di accensione verde la sega si accende. In caso di guasto all'alimentazione di rete o di estrazione della spina dalla presa elettrica, l'interruttore di sicurezza provoca l'immediato spegnimento dell'elettrotensile, che non si riattiverà automaticamente al ripristino dell'alimentazione. L'apparecchiatura funziona unicamente premendo l'interruttore verde di accensione.

### Raccolta della polvere

Per mantenere pulita la superficie di lavoro, il la sega da tavolo è dotata di un attacco per il tubo di aspirazione della polvere.

Quando si taglia del legno collegare la sega

a un dispositivo di aspirazione della polvere e controllare periodicamente che le cappe, i deflettori e i camini non siano intasati. Polveri, schegge e altro materiale prodotto durante la lavorazione, come i rivestimenti contenenti piombo e alcuni tipi di legno, possono essere pericolosi per la salute. Toccare o respirare le polveri può provocare reazioni allergiche e/o provocare infezioni respiratorie all'operatore o ai presenti. Alcuni tipi di polveri, come quella proveniente dal legno di quercia o di faggio, sono considerati cancerogeni, in special modo se combinati con additivi chimici per il trattamento del legno (prodotti per la preservazione del legno a base di cromo).

### Taglio

#### Fig. 5



*Prestare attenzione a tenere le mani lontane dalla lama durante il taglio.*

Durante il taglio procedere come descritto di seguito:

- Allentare le manopole della guida (A) sulla superficie del tavolo.
- Impostare la guida alla distanza corretta.
- Stringere le manopole della guida in modo sicuro.
- Regolare il carter di protezione (C) all'altezza corretta.
- Accendere la sega.
- Inserire il pezzo da lavorare, senza esercitare pressione su di esso, verso la lama. Sostenere la sezione del pezzo che ha già passato la lama per assicurarsi che non cada.
- Quando il bordo posteriore dell'elettrotensile si avvicina alla lama, utilizzare l'asta spingipezzo (B) per avvicinare ulteriormente il pezzo in lavorazione. Utilizzare sempre l'asta spingipezzo per i piccoli pezzi.
- Spegnerla la sega dopo aver tagliato il pezzo.

### Guida per taglio ad angolo

#### Fig. 6

La guida per il taglio ad angolo (A) consente di posizionare il pezzo sul tavolo con un angolo di 45°, consentendo di eseguire tagli in diagonale. È possibile a questo scopo fissare la guida per il taglio ad angolo alla guida (B) (Fig. 6).

## 5. MANUTENZIONE



*Durante la manutenzione e pulizia staccare sempre la spina dalla presa di corrente. Per la pulizia delle parti elettriche del banco sega non usare mai detergenti liquidi.*

L'elettrotensile è stato progettato per funzionare per un lungo periodo di tempo con una manutenzione minima. Il funzionamento continuo dell'elettrotensile dipende da una cura corretta e da una regolare pulizia della macchina.

### Malfunzionamenti

#### Il motore elettrico si riscalda.

- Il motore è stato sovraccaricato da pezzi da lavorare troppo grandi.
- Segare a una velocità inferiore in modo che il motore possa raffreddarsi.
- La griglia di ventilazione del motore è ostruita.
- Pulire la griglia di ventilazione
- Il motore è difettoso.
- Rivolgersi al servizio di assistenza utilizzando l'indirizzo riportato sulla scheda di garanzia.

#### L'elettrotensile non funziona quando è collegato alla corrente.

- Il motore è stato spento dall'interruttore di protezione termico.
- Lasciare che l'elettrotensile si raffreddi e riaccenderlo.
- Il collegamento alla rete elettrica è stato interrotto.
- Verificare che non vi siano guasti nel collegamento alla rete elettrica.
- L'interruttore è danneggiato.
- Rivolgersi al servizio di assistenza utilizzando l'indirizzo riportato sulla scheda di garanzia.

#### È molto difficile muovere il pezzo da lavorare lungo la lama in linea retta e il taglio non è uniforme.

- La lama è deformata o spuntata.
- Sostituire la lama.
- La guida parallela non è fissata correttamente.
- Pulire la guida parallela e fissarla in modo corretto.



### Il pezzo da lavorare inizia a vibrare violentemente durante il taglio.

- La lama è surriscaldata o distorta.
- Sostituire la lama.



*Eseguire regolarmente la manutenzione della sega in modo da evitare inutili problemi.*

Per consentire all'elettrotensile di rimanere in condizioni ottimali, procedere come descritto di seguito:

- Svotare regolarmente il contenitore di raccolta della polvere. È possibile rimuovere facilmente il contenitore svitando le due viti di fissaggio.
- Mantenere la lama pulita per evitare irregolarità nel taglio.
- Controllare la lama regolarmente per verificare l'eventuale presenza di crepe, fratture e denti rotti o spuntati. Sostituire immediatamente le lame danneggiate.
- Mantenere la griglia di ventilazione del motore pulita per evitare che il motore si surriscaldi.
- Sostituire l'insero se usurato.

#### Pulizia

Mantenere le aperture di ventilazione della macchina pulite per evitare il surriscaldamento del motore. Pulire regolarmente il corpo macchina con un panno morbido, preferibilmente dopo ogni uso. Mantenere le prese d'aria libere da polvere e sporcizia. Se lo sporco non viene via utilizzare un panno morbido inumidito con acqua e sapone. Non utilizzare solventi come benzina, alcol, ammoniacca, ecc. Questi solventi possono danneggiare i componenti in plastica.

#### Lubrificazione

L'elettrotensile non necessita di lubrificazione extra.

#### Difetti

Se un difetto sembra dovuto a un componente usurato, rivolgersi al centro di assistenza indicato sulla scheda di garanzia. In fondo a questo manuale è riportato un elenco dei componenti che possono essere ordinati.

## RISPETTO AMBIENTALE

Per evitare danni durante il trasporto, l'apparecchio è consegnato in un imballaggio robusto che consiste in gran parte di materiale riutilizzabile. Pertanto si prega di utilizzare le opzioni per il riciclaggio dell'imballaggio.



*I dispositivi elettrici o elettronici elettrici e/o elettronici difettosi o usurati devono essere smaltiti presso appositi centri di riciclaggio.*

#### Solo per i Paesi CE

Non smaltire gli elettrotensili insieme ai rifiuti domestici. Secondo la Direttiva europea 2012/19/UE sui rifiuti delle apparecchiature elettriche ed elettroniche e relativa implementazione nelle normative locali, gli elettrotensili ormai inutilizzabili devono essere raccolti separatamente e smaltiti in modo ecologico.

## GARANZIA

Leggere le condizioni di garanzia sulla scheda di garanzia fornita separatamente.

Il prodotto e il manuale per l'utente sono soggetti a modifiche. I dati tecnici possono essere modificati senza ulteriore notifica.

## STOLOVÁ PILA 800W - 200MM

### Děkujeme vám za zakoupení tohoto produktu společnosti Ferm.

Získali jste výborný produkt od předního evropského distributora. Všechny produkty dodávané společností Ferm se vyrábějí podle nejprísnejších výkonostních a bezpečnostních norem. Součástí naší obchodní filozofie je poskytování kvalitního zákaznického servisu na základě komplexní 3leté záruky. Věříme, že vám tento produkt bude k plné spokojenosti sloužit řadu let.

### Čésla v následujícím textu se vztahují k obrádkům na straně 2 - 4.



*Před použitím přístroje si pozorně přečtete tento návod k obsluze. Seznamte se s funkcemi a základní obsluhou. Obsluhujte přístroj vždy podle pokynů, aby byla zajištěna jeho správná funkčnost. Návod k obsluze a průvodní dokumentace se musí nacházet v blízkosti přístroje.*

### Použití přístroje

Stolové kotoučové pily můžete užívat k řezání obrobků o maximální tloušťce 40 mm.

### Obsah

1. Údaje o výrobku
2. Bezpečnostní pokyny
3. Pokyny pro instalaci
4. Použití
5. Údržba

## 1. ÚDAJE O VÝROBKU

### Technické specifikace

Napětí	230 V~
Kmitočet	50 Hz
Přikon	800 W (S2 = 10 min)
Volnoběžná rychlost	2950/min
Rozměry kotouče	Ø200 x 2,4 x Ø16 mm
Max. řezná hloubka při 90°	45 mm
Max. řezná hloubka při 45°	27 mm
Průměr spojky pro odsávání prachu	40 mm
Řezný úhel	0 - 45°
Váha stroje	11.3 kg
Lpa (hladina akustického tlaku)	96.6+3 dB(A)
Lwa (hladina akustického výkonu)	109.6+3 dB(A)
Vibrační hodnota	<2.5 m/s <sup>2</sup>

### Doba zapnutí:

Doba zapnutí S2 10 min (krátkodobý chod) znamená, že motor se jmenovitým výkonem 800 W smí při plné zátěži běžet pouze po dobu uvedenou na datovém štítku (10 min). Jinak by se nepřípustně zahřál. Během přestávky se motor opět ochladí na svoji výchozí teplotu.

### Úroveň vibrací

Úroveň vibrací uvedená na zadní straně tohoto manuálu s pokyny byla měřena v souladu se standardizovaným testem podle EN 61029; je možné ji použít ke srovnání jednoho přístroje s druhým a jako předběžné posouzení vystavování se vibracím při používání přístroje k uvedeným aplikacím

- používání přístroje k jiným aplikacím nebo s jiným či špatně udržovaným příslušenstvím může zásadně zvýšit úroveň vystavení se vibracím
- doba, kdy je přístroj vypnutý nebo kdy běží, ale ve skutečnosti není využíván, může zásadně snížit úroveň vystavení se vibracím

Chraňte se před následky vibrací tak, že budete dbát na údržbu přístroje a příslušenství, budete si udržovat teplé ruce a uspořádáte si své pracovní postupy

### Obsah balení

- 1 Stolová kotoučová pila
- 1 Vodítko
- 1 Úkosový doraz
- 1 Uživatelská příručka
- 1 Záruční list
- 1 Bezpečnostní doporučení

Zkontrolujte, jestli při přepravě nedošlo k poškození přístroje, přiložených součástí nebo příslušenství.

### Informace o výrobku

#### Obr. 1

1. Deska stolu
2. Ochranný kryt
3. Vodítko
4. Pilový kotouč
5. Rozvřáka čepel
6. Vložka
7. Spinač

8. Motor
9. Napájecí kabel
10. Rám
11. Boční doraz
12. Zámek spínače
13. Úkosový doraz
14. Matice
15. Šroub

## 2. BEZPEČNOSTNÍ POKYNY

V příručce budou používány následující symboly:



*Označuje riziko osobního zranění, ztráty života nebo poškození nástroje v případě nedodržení pokynů v tomto návodu.*



*Označuje nebezpečí elektrického šoku.*



*Pokud se šňůra poškodí nebo provádíte-li údržbu, okamžitě šňůru odpojte od sítě*



*Udržujte bezpečnou vzdálenost ostatních osob*



*Používejte ochranné brýle a ochranu uší*



*Nosit respirátor. Při práci se dřevem, kovy a dalšími materiály se může uvolnovat zdraví škodlivý prach. Nepracovat s materiály, které obsahují asbest!*



*Používejte rukavice při manipulaci s pilovými kotouči a drsnými materiály. Pokud je to uskutečnitelné, musí být pilové kotouče přenášeny v nosiči.*

### Před použitím přístroje

- Stolová kotoučová pila musí být dostatečně a efektivně osvětlena. Pokud svítíte zářivkou, dejte pozor na tzv. stroboskopický efekt. V jeho důsledku může otáčející se pilový kotouč vypadat, jakoby byl v klidu. Toto nebezpečí lze odstranit například použitím dvou lamp, které vytvoří fázový posun.
- Zkontrolujte:

- Je napětí v síti a jmenovité napětí všech pojistek v obvodu shodné s pracovním napětím motoru? Spotřebiče s pracovním napětím 230 V~ lze bez problémů zapojit do sítě o napětí 220 V~.
- Je napájecí kabel i zástrčka v dobrém technickém stavu: pevný, bez odštěpků a jiných známek poškození?
- Má pilový kotouč vyložený zub nebo je zlomený či nalomený? Pokud ano, okamžitě jej vyměňte.
- Ochranný kryt se nesmí nastavit výše než je nezbytné k protáhnutí obrobku.
- Rozvírací čepel musí být nastavena na šířku menší než je šířka řezu a větší než je šířka pilového listu.
- Netlačte na pilový list v příčném směru. Mohlo by dojít k jeho prasknutí.
- Při řezání dřeva dávejte pozor na suky, hřebíky, praskliny a různé nečistoty. Tyto nepravidelnosti v tvrdosti obrobku mohou způsobit jeho zpětný ráz.
- Dbejte, aby se do systému odsávání pilin nedostaly žádné předměty. Mohly by se dostat do styku s pilovým kotoučem a způsobit nebezpečnou situaci.
- Vyměňte opotřebenou vložku stolu.
- Nesmí být prováděny polodrážky nebo drážky.
- Pily se nesmějí používat na drážkování (zastavená drážka).
- Používejte pouze pilové kotouče, u nichž není maximální možná rychlost nižší než maximální rychlost otáčení vřetena nástroje a řezaného materiálu.
- Při přepravě stroje používejte pouze přepravní zařízení a pro manipulaci nebo přepravu nikdy nepoužívejte kryty.
- Při přepravě musí být horní část pilového kotouče zakrytá krytem.

### Použití přístroje

- Obrobek pevně upněte ke stolu pily. Během řezání přidržujte uříznutou část obrobku, aby nedošlo k jejímu ulomení. Ruka přidržující uříznutou část obrobku musí být vždy za pilovým listem a pohybovat se směrem od něj. Ruka přidržující obrobek se nikdy nesmí křížit s rukou, která obsluhuje přístroj.
- Používejte vodičko, které je součástí příslušenství přístroje. Menší obrobky posouvejte k ostří pilového kotouče pomocí vodička.
- Nepoužívejte dlouhé prodlužovací kabely.

- Před přemístováním nechte přístroj vychladnout.
- Neodstraňujte rukou štěpiny zachycené v blízkosti pilového kotouče. Pokud se mezi nehybnými a pohyblivými součástmi zachytí dřevěné štěpiny, vypněte přístroj a napájecí kabel vytáhněte ze zásuvky. Teprve potom štěpiny odstraňte.
- Vyberte vhodný pilový kotouč. Vyberte pilový kotouč (se správným typem ozubení) a zvolte správné otáčky a prokluz odpovídající opracovávanému materiálu. Kotouč pečlivě nasadte. Tímto nejen zvýšíte životnost pilového kotouče, ale zároveň zabráníte jeho prasknutí a s tím spojeným nebezpečím. Používejte pouze doporučené pilové kotouče, které splňují evropskou normu EN847.
- Neřežte dřevěné hřeby (čepy) ani obrobky s ostrými hranami. Je to nebezpečné. Dřevěné hřeby (čepy) a obrobky s ostrými hranami řežte pomocí zařízení zkonstruovaných k tomuto účelu (řezačka čepů nebo frézka) a nikoliv na stolové kotoučové pile.
- Buďte opatrní při řezání odpadového nebo palivového dříví. Řezání tohoto materiálu zpravidla nevyžaduje tolik pozornosti, a proto můžete snadno přehlédnout různé nepravidelnosti dřeva a tlačít na obrobek příliš velkou silou.
- Při řezání dlouhých obrobků použijte stolový nástavec. Pokud řežete dlouhé obrobky, podepřete je ve výšce stolu pomocí stolového nástavce.
- Tlačná tyč nebo tlačný blok musí být vždy uložen se strojem, když se nepoužívá.

#### **Příklady problémů plynoucích z nesprávného užívání stolové kotoučové pily**

- Kontakt s rotujícím pilovým kotoučem. K tomuto může dojít, pokud na přístroji chybí nebo jsou nesprávně používány jeho ochranné prvky (jako např. ochranný kryt, kryt pod deskou řezacího stolu, rozvírací čepel, vodítko). Nesprávné používání ochranných prvků může mít za následek nehody a zranění. Pilový kotouč se může otáčet i po vypnutí přístroje. Hrozí nebezpečí, že si toho nevšimnete, protože přístroj je tichý. Proto je ochranný kryt tolik důležitý.
- Zpětný náraz obrobku. Dojde-li ke zpětnému nárazu, obrobek může vysokou rychlostí

zasáhnout osoby stojící v blízkosti přístroje. Následkem mohou být vážná nebo dokonce smrtelná zranění. Ke zpětnému nárazu obrobku může dojít z následujících příčin (nebo jejich kombinací):

- Pilový kotouč není vysunut dostatečně vysoko nad úroveň stolu. V důsledku toho se do obrobku zasekne zub pilového kotouče, který se pohybuje ve směru proti obsluze přístroje.
- Obrobek skřípne pilový kotouč, protože rozvírací čepel není namontována nebo je špatně nastavena.
- Pomocný boční doraz není namontován nebo je špatně nastaven. V důsledku toho se obrobek může vzpříčit mezi hlavním bočním dorazem a rotujícím pilovým kotoučem.
- Prasknutí pilového kotouče. Kotouč může prasknout z následujících důvodů:
  - Nesprávný postup při řezání,
  - Nesprávně nastavený pilový kotouč,
  - Nesprávný způsob obsluhy přístroje,
  - Řezání materiálu, který není vhodný pro stolovou kotoučovou pilu.
- Kovové části přístroje pod napětím. Vadná elektrická instalace může způsobit přivedení napětí na kovové části stroje a následný požár.
- Poškození sluchu při příliš vysoké hladině hluku. Příliš vysoká hladina hluku může osobám, které se často nacházejí v blízkosti kotoučové pily, způsobit poškození sluchu.
- Uvolňování škodlivého prachu a pilin. Uvolňující se prach a výpary z lepidel mohou mít negativní vliv na zdraví. Připojte ke kotoučové pile vysavač.

V následujících situacích přístroj vypněte:

1. Při přehřátí přístroje,
2. Při poškození zástrčky nebo napájecího kabelu,
3. Při poškození spínače,
4. Pokud izolace zapáchá nebo se z ní kouří, a pokud dojde ke skřípnutí pilového kotouče.

#### **Bezpečnost při práci s elektřinou**

Vždy, když používáte elektrické přístroje, mějte na paměti státní normy a místní předpisy, které se týkají protipožární ochrany a protiúrazového zajištění. Přečtěte si následující bezpečnostní pokyny a další příložené pokyny.



Vždy kontrolujte, jestli napájení odpovídá napětí na typovém štítku.



Varování! Tento přístroj musí být uzemněn.

### Výměna kabelů a zástrček

Staré kabely nebo zástrčky po výměně za nové okamžitě vyhoďte. Je nebezpečné používat zástrčky s uvolněnými kabely.

### Používání prodlužovacích kabelů

Používejte pouze schválené prodlužovací kabely odpovídající příkonu přístroje. Minimální průřez vodiče je 1,5 mm<sup>2</sup>. Používáte-li kabelový naviják, vždy ho odviňte celý.

## 3. POKYNY PRO INSTALACI

### Vybír pilového kotouče

Vyberte pilový kotouč odpovídající evropské normě EN847. Přesvědčte se, že má správné ozubení. Obecně platí, že čím jsou zuby větší, tím je řezání rychlejší, ale méně přesné. Optimálních výsledků dosáhnete pouze s ostrými pilovými kotouči.



Nepoužívejte kotouče z rychlořezné oceli (HSS).

### Vyměna pilových kotoučů

Obr. 2



Než začnete instalovat pilový kotouč, zkontrolujte, zda je přístroj odpojen od zdroje napětí.

### Pilové kotouče vyměňujte podle následujících pokynů:

- Povolte dva šrouby (A) lapače pilin (B).
- Odstraňte lapač pilin.
- Maticovým klíčem povolte matici (C) pilového kotouče. Druhým klíčem držte hřídel.
- Odstraňte přírubu (D).
- Směrem šikmo dolů vyjměte pilový kotouč.
- Než nasadíte nový pilový kotouč, zkontrolujte, zda je příruba (E) za pilovým listem ve správné poloze.
- Nasadte nový pilový kotouč a výše uvedený postup proveďte v opačném pořadí.



Při montáži nového pilového kotouče zkontrolujte, zda šípka na tomto kotouči ukazuje stejným směrem jako šípka na lapači pilin.

### Umístění/nastavení horního krytu pilového kotouče

Obr. 1

Umístění horního krytu pilového kotouče:

- Odšroubujte závěrný šroub 14 a matici 15 z horního krytu pilového kotouče (2)
- Umístěte výstupek horního krytu pilového kotouče nad klín na štípání dřeva (5)
- Zajistěte horní kryt pilového kotouče (2) závěrným šroubem a maticí (14 a 15).
- Pozor: horní kryt pilového kotouče se musí volně pohybovat.

### Nastavení rozvírací čepel

Obr. 3

Při řezání se průběžně zmenšuje průměr pilového kotouče. Mezera mezi pilovým kotoučem a rozvírací čepelí však musí zůstat do určité míry konstantní. Znamená to, že čas od času budete muset polohu rozvírací čepel znovu nastavit. Polohu rozvírací čepel nastavte podle následujících pokynů:

- Povolte šrouby (B) a odstraňte vložku (A).
- Povolte šrouby (C) rozvírací čepel.
- Nastavte rozvírací čepel tak (D), aby mezera mezi horním okrajem čepel a pilovým listem byla nejméně 3 mm a nejvíce 5 mm. Opětovné nastavení čepel proveďte vždy, pokud je tato mezera větší než 5 mm.
- Utáhněte šrouby (C).
- Nasadte zpět vložku (A).

### Nastavení úhlu řezu

Obr. 4

Pomocí stolové kotoučové pily lze řezat pod různými úhly s maximálním nastavením 45°.

### Nastavení úhlu řezu proveďte podle následujícího postupu:

- Uvolněte svorky (A). Tyto svorky jsou umístěny proti sobě po stranách kotoučové pily.
- Nastavte pilový kotouč do požadovaného úhlu. (Obrázek 1.16) Úhel pilového kotouče se zobrazuje na úhломěru (B).
- Ještě jednou pevně utáhněte svorky (A).

## 4. POUŽITÍ

Stisknutím červeného vypínače se kotoučová pila vypne. Stisknutím zeleného spínače se kotoučová pila zapne. V případě výpadku napájecího napětí nebo při vytažení napájecího kabelu ze zásuvky bezpečnostní spínač přístroj okamžitě vypne. Po obnovení přívodu napájecího napětí se přístroj nespustí automaticky. K jeho opětovnému spuštění je třeba stisknout zelený spínač.

### Odsávání pilin

Kotoučová pila je vybavena přípojkou pro odsávání pilin, díky které zůstává pracovní plocha čistá. Zde můžete připojit běžný vysavač. Při řezání dřeva připojte pilu k zařízení na odsávání prachu a pravidelně kontrolujte, zda není ucpaný odsavač/tlumič zvuku/odvod. Úlomky/odštěpky materiálu s nátěry obsahujícími olovo a některé druhy dřeva mohou být škodlivé pro zdraví. Dotýkání se nebo vdechování prachu může způsobit alergické reakce a/nebo vést k respiračním infekcím u uživatele nebo okolostojících. Některý prach, jako je dubový nebo bukový, je považován za karcinogenní, zejména ve spojení s aditivou pro ošetření dřeva (chroman, přípravek pro konzervaci dřeva).

### Řezání

#### Obr. 5



*Při řezání držte ruce v bezpečné vzdálenosti od - pilového kotouče.*

#### Při řezání postupujte podle následujících kroků:

- Povolte svorky bočního dorazu (A) na pracovním stole pily.
- Boční doraz nastavte na požadovanou vzdálenost.
- Svorky znovu pevně utáhněte.
- Ochranný kryt (C) nastavte do odpovídající výšky.
- Uveďte pilu do chodu.
- Posuňte obrobek směrem k pilovému kotouči, avšak netlačte na něj. Rozříznutou část obrobku podepírejte, aby se neodlomila a nespadla z pracovní desky.
- Jakmile se zadní hrana obrobku dostane do blízkosti pilového kotouče, posouvejte jej dále pomocí vodítka (B). Malé obrobky posouvejte vždy pouze pomocí vodítka.
- Po ukončení řezání přístroj vypněte.

### Úkosový doraz

#### Obr. 6

Úkosový doraz (A) umožňuje položit obrobek na pracovní desku pily pod úhlem 45° vůči pilovému kotouči a umožňuje tak provádět diagonální řezy. Za tímto účelem můžete úkosový doraz připevnit k bočnímu dorazu (B) (viz obr. 6).

## 5. ÚDRŽBA



*Při provádění údržby motoru dbejte vždy na to, aby přístroj nebyl pod napětím.*

Přístroje značky jsou konstruovány pro dlouhodobé používání při minimální údržbě. Budou fungovat bez problémů, pokud se jim bude věnovat náležitá péče a pokud budou pravidelně čistěny.

### Závady

#### 1. Elektromotor se silně zahřívá.

- Motor je přetížen. Řežete příliš velké obrobky.
- Nastavte nižší rychlost řezání, aby se motor stačil chladit.
- Mřížka ventilátoru je ucpaná.
- Očistěte mřížku ventilátoru.
- Motor nefunguje.
- Kontaktujte prosím servisní adresu uvedenou na záruční kartě.

#### 2. Přístroj je zapojen, ale nefunguje.

- Tepelná pojistka vypnula motor.
- Nechte motor vychladnout a přístroj znovu zapněte.
- Došlo k přerušení napájecího napětí.
- Zkontrolujte přívod napájecího napětí.
- Spínač je poškozen.
- Kontaktujte prosím servisní adresu uvedenou na záruční kartě.

#### 3. Řezání v přímém směru je velmi obtížné a řez je nestejný.

- Pilový kotouč je zkřivený nebo tupý.
- Vyměňte pilový kotouč.
- Boční doraz není správně upevněn.
- Očistěte boční doraz a správně jej upevněte.

#### 4. Při řezání začíná obrobek silně vibrovat.

- Pilový kotouč je přehřátý nebo zkřivený.
- Vyměňte pilový kotouč.



*Udržovat člen určitý pila lavice dále jeden pořádný báze ačkoliv tato vůle předejít unnecessary otázka.*

### **Budete-li se řídit následujícími pokyny, zachováte přístroj v optimálním stavu:**

- Pravidelně vyprazdňujte lapač pilin. Lze jej pohodlně vyprázdnit uvolněním dvou upínacích šroubů.
- Udržujte pilový kotouč v čistotě. Zabráníte tak nepravidłnostem v řezu.
- Pravidelně kontrolujte, zda na kotouči nejsou praskliny nebo ulomené či ohnuté zuby. Poškozený pilový kotouč okamžitě vyměňte.
- Mřížka ventilátoru musí být vždy čistá, aby nedocházelo k přehřátí motoru. Pokud je vložka u otvoru pro pilový kotouč opotřebená, vyměňte ji.

### **latní**

Kryt přístroje pravidelně čistěte měkkým hadříkem (nejlépe po každém použití). Odstraňujte prach a špínu z otvorů ventilace. Pokud se apínu nepodaří odstranit, použijte měkký hadřík namočený v mýdlové vodě. Zásadně nepoužívejte rozpouštědla, jako jsou benzin, alkohol, čpavek apod. Tato rozpouštědla by mohla poškodit umělohmotné součásti přístroje.

### **Mazání**

Přístroj nevyžaduje žádné dodatečné mazání.

### **Závady**

Vznikne-li závada na některé součástce, například vlivem opotřebení, kontaktujte prosím servisní adresu uvedenou na záruční kartě. Na zadní straně návodu naleznete schematický náskres, které součástky lze objednat.

## **ŽIVOTNÍ PROSTŘEDÍ**

Přístroj je dodáván v odolném balení, které zabraňuje jeho poškození během přepravy. Většinu z materiálů, které jsou na balení použity, lze recyklovat. Zbavujte se jich proto pouze na místech určených pro odpad příslušných látek.



*Vadný a nebo vyhozený elektrický či elektronický přístroj musí být dodán na příslušné recyklační míst.*

### **Pouze pro krajiny ES**

Elektricky napájené zařízení neodhazujte do domovního odpadu. Ve smyslu evropské směrnice 2012/19/EU o elektrickém a elektronickém odpadu a její implementace do národního práva, se musí elektrické nástroje, které se již déle nepoužívají, shromažďovat odděleně a likvidovat pouze způsobem, jenž nepoškozuje životní prostředí.

## **ZÁRUKA**

Záruka je poskytována za podmínek, jež najdete na samostatném záručním listu, který je přiložen k výrobku.

## ASZTALI FŰRÉSZ 800W - 200MM

### Köszönjük, hogy ezt a Ferm terméket választotta!

Választásával kitűnő termékhez jutott, amelyet Európa egyik vezető szállítója forgalmaz.

A Ferm által szállított termékek a legszigorúbb biztonsági és teljesítmény követelményeknek is megfelelnek. Cégfilozófiánk részeként kitűnő ügyfélszolgálatást nyújtunk, mindenre kiterjedő jótállással.

Bizunk abban, hogy sokáig fogja élvezni ezt a terméket.

### A szövegben megadott számok a 2–4. oldal ábráira hivatkoznak.



*A termék használata előtt alaposan tanulmányozza át a kezelési útmutatót. Ismerkedjen meg a termék funkcióival és kezelésének alapjaival. A terméket a megadott útmutatások szerint szervizelje, hogy biztosítsa megfelelő működését. A kezelési útmutatót és a kísérő dokumentációt tartsa mindig a gép közelében.*

### Felhasználási területei

Ez az asztali fűrész legfeljebb 45 mm vastagságú munkadarabok fűrészelésére alkalmas.

### Tartalom

1. A gép adatai
2. Biztonsági útmutató
3. Szerelési útmutató
4. A gép kezelése
5. A gép karbantartása

## 1. A GÉP ADATAI

### Műszaki adatok

Feszültség	230 V, 50 Hz
Felvett teljesítmény	800 W (S2=10 perc)
Üresjáratú fordulatszám	2950/perc
Fűrészkorong méretei	Ø 200 x 2,4 x Ø16 mm
Legnagyobb vágási mélység 90°-nál:	45 mm
Legnagyobb vágási mélység 45°-nál:	27 mm
Porelszívó csatlakozás átmérője	40 mm
Vágási szög	0–45 °
A gép súlya	11,3 kg
Lpa (hangnyomósszint)	96,6 +3 dB (A)
Lwa (zajsztint)	109,6 +3 dB (A)
Vibráció:	<2,5 m/s <sup>2</sup>

### Kihasználsági tényező

Az S2 = 10 perc (megszakított periodikus üzemelés) azt jelenti, hogy a motort csak az adattáblán megadott ideig (10 perc bekapcsolt állapot) üzemeltetheti folyamatosan az adattábláján feltüntetett névleges teljesítményen. Ha ezt túllépi, a motor túlmelegszik. Az OFF (kikapcsolt) állapot idején a motor lehül az indítási hőmérsékletére.

### Vibrációs szint

A kezelési kézikönyvben megadott vibráció kibocsátási szintet az EN 61029 szabványban előírt egységesített tesztvizsgálattal mértük. Így az egyes szerszámoknál mért vibráció kibocsátási értékek egymással összehasonlíthatók, és felhasználhatók a vibrációnak való kitettség mértékének előzetes becsléséhez, amikor a szerszámot az itt említett munkafeladatokhoz használják.

- ha más munkafeladatokra vagy gyengén karbantartott tartozékokkal használják, a vibrációnak való kitettség mértéke jelentősen nagyobb is lehet
- ha beleszámítjuk azokat az időtartamokat is, amikor a szerszám ki van kapcsolva, vagy be van kapcsolva, de nem végeznek vele munkát, a vibrációnak való kitettség mértéke jelentősen kisebb lehet

A szerszám és tartozékainak karbantartásával, kezének melegen tartásával és munkaritmusának megszervezésével védekezzen a vibráció káros hatása ellen

### A csomag tartalma

- 1 asztali fűrész
- 1 tolórúd
- 1 gérvezető
- 1 felhasználói kézikönyv
- 1 garanciaártya
- 1 biztonsági útmutató

Ellenőrizze a gépet, annak részeit és tartozékait, hogy nem sérültek-e meg szállítás közben.

### Termékinformáció

#### 1. ábra

1. Asztalfelület
2. Védőfedél



3. Tolórúd
4. Fűrészkorong
5. Hasítókés
6. Betétdarab
7. Be- és kikapcsoló
8. Motor
9. Tápkábel
10. Keret
11. Vezetősín
12. Reteszelőgomb
13. Gérvezető
14. Anyacsavar
15. Fejescsavar

## 2. BIZTONSÁGI ÚTMUTATÓ

### A szimbólumok jelentése



*Arra figyelmeztet, hogy a jelen kézikönyvben lefektetett biztonsági előírások be nem tartása személyi sérüléshez, halálos balesethez vagy a szerszám károsodásához vezethet.*



*Feszültség jelenlétét jelzi.*



*Tartsa távol az arra járókat.*



*Viseljen védőszemüveget és hallásvédőt.*



*Hordjon porvédő maszkot.*



*Fűrészártácsák és durva felületű anyagok kezelése közben mindig viseljen védőkesztyűt. A fűrészártácsákat lehetőleg a tokjukban kell szállítani.*

### A gép használata előtt:

- Győződjön meg arról, hogy a fűrészasztal kellően és hatékonyan meg van világítva.
- Fénycsővilágítás esetén számítson az úgynevezett stroboszkóp hatásra. Amiatt előfordulhat, hogy a forgó fűrészkorong állónak látszik. Erre megoldást jelenthet két szerelvény használata, amelyek fáziseltolódást okoznak.

- Ellenőrizze a következőket:
- A motor feszültsége és a felhasznált biztosítékok megfelelnek a hálózati feszültségnek? 230 V~ feszültségre készült eszközök gond nélkül kapcsolhatók 220 V~ feszültségű hálózatra.
- A tápkábel és a dugasz jó állapotban vannak, azaz masszívak, nem lazultak ki az érintkezők, és nem sérültek?
- A fűrészkorongról nem hiányoznak fogak, nincs rajta repedés vagy törés? Amennyiben a fűrészkorongon bármilyen jellegű sérülést talál, azonnal cserélje ki.
- A védőfedél nem állítható a kellő magasságnál feljebb, hogy átengedje a munkadarabot.
- A hasítókésnek a fűrészvágatnál keskenyebbnek és a fűrészkorongnál szélesebbnek kell lennie.
- Ne gyakoroljon oldalirányú nyomást a fűrészkorongra, mert attól eltérhet.
- Ellenőrizze, nincsenek-e csomók, szegek és maradványanyagok a fűrészszelendő faanyagban.
- Az ilyen egyenetlenségek a munkadarab veszélyes visszarúgását okozhatják.
- Ügyeljen arra, hogy ne kerüljön idegen tárgy az elszívó rendszerbe.
- Az ilyen tárgyak érintkezésbe kerülhetnek a fűrészkoronggal és így veszélyhelyzet alakulhat ki.
- Az elkopott asztalbetétet cserélje ki.
- Hornyolás és rovátkolás nem végezhető.
- A fűrészeket ne használjuk rések kivágására (se horonybevágásra).
- Csak olyan fűrészártácsát használjon, amelynek maximális fordulatszáma nem kisebb, mint a fűrész tengelyének maximális fordulatszáma és a vágandó anyag.
- A gépet csak szállítóeszközön szállítsa, soha ne a védőburkolatánál fogva kezelje vagy szállítsa.
- Szállítás közben a védőburkolatnak takarnia kell a fűrészártácsa felső részét.

### A gép használata

- Nyomja a fűrészelni kívánt munkadarabot biztonságosan az asztal felületéhez.
- Eközben tartsa a munkadarab levágott részét, hogy le ne törjön. Azt a kezét, amellyel a munkadarab lefűrészelt részét fogja, a fűrészkorong mögött tartsa, és attól távolodó

irányban mozgassa. Ügyeljen arra, hogy a munkadarabot tartó kezével ne keresztezze a másik kezét, amelyekkel a gépet működteti.

- Használja a géphez mellékelt tolorúdat.
- A kisebb munkadarabokat a tolorúddal tolja át a fűrészkorongon.
- Ne használjon túl hosszú hosszabbító kábelt.
- Hagyja lehűlni a gépet, mielőtt más helyre vinné.
- A fűrészkorong közeléből a famaradványokat ne kézzel takarítsa el.
- Ha famaradványok szorultak be a gép álló és mozgó részei közé, kapcsolja ki a gépet, és húzza ki a dugaszát a konnektorból. Csak ezután takarítsa el a famaradványokat.
- A megfelelő fűrészkorongot válassza.
- A fűrészrendő anyaghoz alkalmas (megfelelő fogazású) és megfelelő fordulatszámú és csúszású fűrészkorongot válasszon, és azt gondosan szereljen fel a gépre. Így nem csak meghosszabbítja a fűrészkorong élettartamát, hanem elkerüli a fűrészkorong repedését és hasadását az ezzel járó veszélyekkel együtt. Csak az EN847 európai szabványnak megfelelő fűrészkorongot használjon.
- Ne fűrészljen faszegeket vagy éles sarkú munkadarabokat.
- Ez veszélyes. Faszegeket vagy éles sarkú munkadarabokat arra a célra készült eszközzel (faszeg vágó vagy marógép) vágja, ne asztali fűrészszel.
- Hulladék- vagy tűzifát óvatosan fűrészljen.
- A hulladék- és tűzifát gyakran kevésbé óvatosan fűrészelik, ezért fennáll annak a veszélye, hogy nem eléggé figyelnek a fában lévő egyenetlenségekre, és túl nagy nyomást gyakorolnak a fűrészre.
- Nagy méretű munkadarabok fűrészeléséhez használjon asztaltoldatot.
- Nagy méretű munkadarabok fűrészelésénél asztaltoldattal támassza alá a munkadarabot az asztal magasságában.
- A nyomórudat és nyomóblokkot mindig a géppel együtt kell tárolni, amikor az nincs használatban.

#### **Példák az asztali fűrész helytelen használatából adódó problémákra**

- A forgó fűrészkorong megérintése
- Ez akkor következhet be, amikor a védőelemek (pl. védőlemez, az asztal felülete alatti védőelem, a hasítóké, a

tolórúd) hiányoznak, vagy azokat helytelenül használják. A védőelemek helytelen használata balesethez vezethet. A gép kikapcsolása után a fűrészkorong még tovább foroghat. Fennáll annak veszélye, hogy ezt nem veszik észre, mert a gép elcsendesedett. Ezért nagyon fontos a védőfedél.

- A munkadarab visszapattanása
- Ha a munkadarab visszapattan, nagy sebességgel beleütközhet bármibe, ami csak a közelében van. Ennek súlyos vagy halálos sérülés lehet az eredménye. A munkadarab visszapattanásának okai a következők (vagy a következők kombinációi) lehetnek:
- A fűrész nem áll ki magasan az asztal felülete felett, emiatt a munkadarab közvetlenül érintkezésbe kerül a fűrészfogakkal, és elmozdul a kezelő irányába.
- A munkadarab beleakad a fűrészbe, mert a hasítóké nincs vagy nem helyesen van beállítva.
- Nincs a gépen segéd-vezetősín (egyenes szélű), vagy helytelenül van beállítva. Emiatt a munkadarab beakadhat a fő vezetősín és a forgó fűrészkorong közé.
- Forgás közben eltörik a fűrészkorong
- Ennek a következő okai lehetnek:
- Nem megfelelő fűrészelési művelet.
- Helytelenül beállított fűrészkorong.
- Nem megfelelő kezelési mód.
- A fűrészelés alatt álló anyag nem alkalmas a felhasznált fűrészkoronghoz.
- Áram alatt lévő fémrészek  
A helytelen elektromos bekötés következményeként a gép fémrészei áram alá kerülhetnek és tüzet okozhatnak.
- A túl erős zaj halláskárosodást eredményezhet  
A túl magas zajszint károsíthatja azok hallását, akik gyakran tartózkodnak az asztali fűrész közelében.
- Ártalmas fűrészpor kiszabadulása. Az ártalmas fűrészpor vagy a ragasztók gőzei egészségi veszélyeket rejtenek magukban. Csatlakoztasson porelszívót az asztali fűrészhez.

A gépet azonnal kapcsolja ki, ha:

- Hibás a hálózati dugasz, hibás vagy sérült a tápkábel.
- Hibás a kapcsoló.
- Füstöt észlel, vagy az égő szigetelés szagát érzi.
- Beszorult a fűrész.

### Elektromos biztonság

Elektromos gépek használata során mindig tartsa be az országában érvényes biztonsági előírásokat, hogy csökkentse a tűz, áramütés és személyi sérülés veszélyét. Olvassa el a következő biztonsági útmutatót a géphez tartozó biztonsági útmutatóval együtt.



*Mindig ellenőrizze, hogy a hálózat feszültsége megfelel-e a gép adattábláján feltüntetett feszültségnek.*



*Figyelmeztetés! Ezt a gépet földelni kell.*

### Kábel vagy dugasz cseréje

Azonnal dobja ki a régi kábeleket és csatlakozókat, miután azokat kicserélte újakra. Lötyögő kábel dugaszát veszélyes a konnektorra dugaszolni.

### Hosszabbító használata

Csak jóváhagyott, a gép teljesítményfelvételének megfelelő hosszabbítót használjon. A kábel minimális keresztmetszete: 1,5 mm<sup>2</sup>. Ha kábeldobot használ, a vezetékét mindig teljes hosszában csévélje le a dobról.

## 3. SZERELÉSI ÚTMUTATÓ

### Fűrészkorong kiválasztása

Az EN847 európai szabványnak megfelelő fűrészkorongot válasszon. Ellenőrizze, megfelelő-e a fogazása.

Durva fogazású koronggal általában gyorsabban és kisebb pontossággal fűrészelhet, mint finom fogazásúval.

Győződjön meg arról, hogy a fűrészkorong mindenkor éles, hogy optimális eredménnyel végezhesse a munkát.



*Ne használjon nagy sebességű acél (HSS) fűrészlapokat.*

### Fűrészkorong cseréje

#### 2. ábra



*Mielőtt beszereli a fűrészkorongot, ellenőrizze, hogy a hálózati dugasz ki van-e húzva a konnektorból.*

A fűrészkorong cseréjét a következő módon végezze:

- Lazítsa meg a fűrészpor-gyűjtő (B) két csavarját (A).
- Vegye le a fűrészpor-gyűjtőt.
- Lazítsa meg csavarkulccsal a fűrészkorong csavarját (C).
- Egy másik csavarkulccsal rögzítse a gép tengelyét.
- Vegye le a karimát (D).
- Átlósan lefelé mozgatva vegye ki a fűrészkorongot.
- Az új korong beszerelése előtt ellenőrizze, hogy a fűrészkorong mögötti karima (E) megfelelő helyzetben van-e.
- Tegyen be új korongot, és végezze el fordított sorrendben az előbbi műveletsort.



*A korong beszerelésénél ügyeljen arra, hogy a korongon lévő nyíl a fűrészpor-gyűjtőn látható nyíllal azonos irányba mutasson.*

### A fűrész felső védőburkolatának felhelyezése és beállítása

#### 1. ábra

A fűrész felső védőburkolatának felhelyezése:

- Csavarja ki a rögzítőcsavart (14) és anyát (15) a felső védőburkolatból (2).
- Helyezze a fűrészlap felső védőburkolatának mélyedését a hasítóké (5) fölé.
- Rögzítse a felső védőburkolatot (2) a rögzítőcsavarral és anyával (14 és 15).
- Figyelem: a felső védőburkolatnak szabadon mozgathatónak kell lennie.

### A hasítóké beállítása

#### 3. ábra

A fűrészléstől csökken a fűrészkorong átmérője. A fűrészkorong és a hasítóké közötti távolságnak többé-kevésbé állandónak kell maradnia. Időként tehát szükség van a hasítóké utánállítására.

A hasítóké állítását a következő módon végezze:

- A csavarokat (B) meglazítva vegye ki a betétdarabot.
- Lazítsa meg a hasítóké csavarjait (C).
- Állítsa be a hasítókést (D) úgy, hogy a kés felső éle és a fűrészkorong közötti rés legalább 3 mm és legfeljebb 5 mm legyen.
- Mindig állítsa utána a hasítókést, amint a rés meghaladja az 5 mm-t.

- Húzza meg a csavarokat (C).
- Tegye vissza a betétdarabot (A).

#### A fűrészelési szög állítása

##### 4. ábra

Az asztalfűrészsel 45°-ig különféle szögekben lehet fűrészelni.

A fűrészelés szögének beállítása a következő módon történik:

- Lazítsa meg a gombokat (A). Ezek egymással szemben vannak az asztali fűrész oldalain.
- Állítsa a fűrészkorongot a kívánt szögbe.
- fűrészelési szög a szögmérőn (B) leolvasható.
- Húzza meg a gombokat (A) ismét biztonságosan.

## 4. A GÉP KEZELÉSE

A piros kapcsoló lenyomására az asztali fűrész kikapcsol. A zöld kapcsoló lenyomásával hozhatja működésbe. Hálózati áramkimaradás esetén, vagy ha a gép dugaszát kihúzzák a konnektorból, a biztonsági kapcsoló azonnal lekapcsolja a gépet. Az áramellátás helyreállása után a fűrészgép nem lép automatikusan működésbe. Csak a zöld kapcsoló lenyomásával indíthatja be.

#### Porelszívás

A munkafelület tisztán tartásának céljából az asztali fűrész porelszívó csatlakozással is fel van szerelve. Porelszívóját ehhez csatlakoztathatja. Fa fűrészelésekor csatlakoztassa a fűrész egy porelszívó szerkezethez, és rendszeresen ellenőrizze, hogy a védőburkok/terelőlapok/járatok nincsenek-e eltömődve. Porszerű anyagok, mint pl. ólomtartalmú bevonat és néhány fafajta káros lehet az egészségre. A porok érintése vagy belégzése allergiás reakciókat és/vagy légúti fertőzéseket okozhat a fűrész használójának vagy a közelben tartózkodóknak. Bizonyos porok, pl. a tölgy- és bükkfa pora rákkeltőként ismert, különösen akkor, ha a fát adalékokkal (kromát, tartósítószer) kezelték.

#### Fűrészelés

##### 5. ábra



Ügyeljen arra, hogy fűrészelés közben a kezét a korongtól biztonságos távolságban tartsa.

A fűrészelést a következő módon végezze:

- Lazítsa meg a vezetősín (A) gombjait az asztal felületén.
- Állítsa a vezetősínt a megfelelő távolságra.
- Húzza meg biztonságosan a vezetősín gombjait.
- Állítsa a védőfedelelet (C) a megfelelő magasságra.
- Kapcsolja be az asztali fűrész.
- Tolja a munkadarabot a fűrészkorong felé anélkül, hogy nyomást gyakorolna rá. Támassza alá a munkadarabnak azt a részét, amely már átment a fűrészkorongon, hogy le ne essen.
- Ha a gép hátulsó széle túl közel van a fűrészkoronghoz, a tolóruddal tolja tovább a munkadarabot. Apró munkadaraboknál mindig használja a tolórudat.
- Amint elvégezte a munkadarab fűrészelését, kapcsolja ki a gépet.

#### Gérvezető

##### 6. ábra

A gérvezető (A) teszi lehetővé, hogy a munkadarabot akár 45°-os szögben helyezhesse az asztalra, és ferdén fűrészelve. E célból a gérvezetőt a vezetőhöz (B) rögzítheti (6. ábra).

## 5. A GÉP KARBANTARTÁSA



*Karbantartás vagy tisztítás előtt mindig húzza ki a gép dugaszát a konnektorból. Az asztali fűrész elektromos részeit soha ne tisztítsa folyadékkal.*

A gépeket úgy terveztük, hogy minimális karbantartás mellett hosszú ideig legyenek használhatók. A gép folyamatos és kielégítő működése függ a megfelelő gondozástól és a rendszeres tisztítástól is.

#### Üzemzavarok

##### A villanymotor melegszik

- A motor túl van terhelve, mert túl nagyok a munkadarabok.
- Fűrészljen kisebb fordulatszámmal, hogy a motor lehűljön.
- Eltömődött a motor szellőzőrácsa.
- Tisztítsa meg a szellőzőrácsot
- A motor meghibásodott.

- Kérjük, vegye fel a kapcsolatot a szervizzel, címét a garanciakártyán találja.

### A gép a konnektorra dugaszolva nem működik.

- A motort a hőkioldó kapcsoló kikapcsolta.
- Hagyja a gépet lehűlni, és azután kapcsolja be.
- Megszakadt a hálózati áramellátás.
- Ellenőrizze, nincs-e hiba a hálózati csatlakozásnál.
- Sérült a kapcsoló.
- Kérjük, vegye fel a kapcsolatot a szervizzel, címét a garanciakártyán találja.

### A munkadarab csak nehezen mozgatható a fűrészkorong mentén egyenes vonalban, és a fűrészvágat egyenetlen.

- A fűrészkorong megvetemedett vagy életlen.
- Cserélje ki a fűrészkorongot.
- A vezetősín nincs kellően rögzítve.
- Tisztítsa meg a vezetősínt, és rögzítse megfelelően.

### Fűrészelés közben a munkadarab erősen rezegni kezd.

- A fűrészkorong túlmelegedett vagy torzult.
- Cserélje ki a fűrészkorongot.



*A felesleges problémák megelőzése végett rendszeresen tartsa karban az asztali fűrészt.*

A következőkkel biztosíthatja, hogy a gép optimális állapotban maradjon:

- Rendszeresen ürítse a fűrészpor-gyűjtőt. A két rögzítőcsavar meglazításával veheti le a gépről.
- Tartsa tisztán a fűrészkorongot, hogy a fűrészvágat rendellenességektől mentes legyen.
- Vizsgálja át rendszeresen a fűrészkorongot, nincs-e rajta repedés, törés, kitört vagy életlen fűrészfog. A sérült fűrészkorongot azonnal cserélje ki.
- A motor szellőzőrácsának tisztán tartásával kerülje el a motor túlmelegedését.
- Ha a betétdarab elkopott, cserélje ki.

### A gép tisztítása

Tartsa tisztán a gép szellőzőnyílásait, hogy megelőzze a gép túlmelegedését. Rendszeresen, lehetőleg minden egyes használat után puha ronggyal törölje át a gép burkolatát. Tartsa a szellőzőnyílásokat portól és szennyeződéstől

mentesen. Ha a szennyeződés nem jön le puha ronggyal, szappanos vízben megnedvesített puha ronggyal távolítsa el. Soha ne tisztítsa oldószerekkel (például benzin, alkohol, ammónia oldat stb.). Ezek az árthatnak a műanyag részeknek.

### Kenés

A gép nem igényel külön kenést.

### Meghibásodások

Ha egyik alkatrész elhasználódása miatt a gép meghibásodik, kérjük, vegye fel a kapcsolatot a szervizzel, amelynek címét a garanciakártyán találja. A kezelési útmutató végén kimerítő részletességű áttekintést talál a megrendelhető alkatrészekről.

## KÖRNYEZETVÉDELME

A szállítás közbeni sérülések megelőzése céljából a gépet alaposan becsomagoltuk. Ehhez jórészt újrahasznosítható anyagokat használtunk fel. Ezért kérjük, tegye lehetővé a csomagolóanyagok újrahasznosítását.



*A sérült és/vagy kiselejtezett elektromos vagy elektronikus szerszámokat el kell juttatni egy erre a célra kijelölt hulladékhasznosító telepre.*

### Csak az Európai Közösség országaiban

Az elektromos eszközöket ne dobja a háztartási hulladékok közé. Az 2012/19/EU Európai Irányelv - Elektromos és elektronikus berendezések hulladékai - és ennek nemzeti szabályozása alapján, azokat az elektromos eszközöket, melyek többé már nem használhatóak, külön kell összegyűjteni, és környezetbarát módon kell megszabadulni tőlük.

## GARANCIA

A garanciális feltételek megtalálhatók a külön mellékelt garanciakártyán.

A termékben és a felhasználói kézikönyvben a későbbiekben előfordulhatnak módosítások. A műszaki adatok előzetes értesítés nélkül is módosíthatók.

## PJOVIMO STAKLĖS 800 W - 200 MM

### Atčiū, kad įsigijote šį „Ferm“ gaminį.

Dabar turite puikų gaminį, kurį pateikia vieni svarbiausių Europos tiekėjų. Visi „Ferm“ tiekiami gaminiai yra pagaminti pagal aukščiausius veikimo ir saugos standartus. Be to, mes užtikriname puikią techninę priežiūrą, pagrįstą mūsų visapusiška garantija. Mes tikimės, kad šis įrankis puikiai tarnaus jums ilgus metus.

### Šiame tekste esantys skaičiai atitinka 2-4 psl. esančius paveikslėlius



*Prieš naudodami šį prietaisą, atidžiai perskaitykite naudojimo instrukciją. Susipažinkite su jo funkcijomis ir baziniu veikimu. Atlikite prietaiso techninės priežiūros darbus, vadovaudamiesi šia instrukcija, kad jis visada tinkamai veiktų. Naudojimo instrukcija ir su ja pateikiami dokumentai privalo būti laikomi šalia šio prietaiso.*

### Naudojimas

Šiomis pjovimo staklėmis galima pjauti maksimaliai 45 mm storio ruošinius.

### Turinys

1. Įrenginio duomenys
2. Saugos taisyklės
3. Surinkimo instrukcija
4. Naudojimas
5. Techninė priežiūra

## 1. ĮRENGINIO DUOMENYS

### Techniniai duomenys

Įtampa	230 V, 50 Hz
Įvesties galia	800 W (S2 = 10 min.)
Greitis be apkrovos	2 950/min.
Pjovimo disko matmenys	Ø200 × 2.4 × Ø16 mm
Maks. pjovimo gylis pjaunant 90° kampu	45 mm
Maks. pjovimo gylis pjaunant 45° kampu	27 mm
Dulkių trauktuvo skersmuo	40 mm
Pjovimo kampas	0-45°
Įrenginio svoris	11,3 kg
Lpa Garso slėgio lygis	96,6+3 dB(A)
Lwa Garso galios lygis	109,6+3 dB(A)
Vibracijos dažnis	<2,5 m/s <sup>2</sup>

### Apkrovos veiksnys

Apkrovos veiksnys S2 = 10 min. (periodinis protarpinis režimas) reiškia, kad variklį esant nominaliam galios lygiui be perstojo galima naudoti ne ilgiau nei nurodyta techninių duomenų lentelėje (10 minučių įjungimo režimo laikotarpis). Jeigu šio laiko apribojimo nepaisysite, variklis gali perkaisti. Išjungimo metu variklis vėl atvės iki pradinės temperatūros.

### Vibracijos lygis

Šioje naudojimo instrukcijoje nurodytas vibracijos lygis nustatytas atsižvelgiant į standartinį bandymo metodą, pateiktą EN 61029; jį galima naudoti palyginimui su kitais įrankiais ir preliminarium vibracijos poveikio įvertinimui naudojant įrankį minėtiems darbams atlikti

- naudojant įrankį kitokiems darbams arba naudojant su kitokiais arba prastai techniškai prižiūretais prietaisais, poveikio lygis gali ženkliai padidėti.
- kai įrankis yra išjungtas arba kai jis veikia, bet faktiškai nėra naudojamas, poveikio lygis gali ženkliai sumažėti.

Apsisaugokite nuo vibracijos poveikio, techniškai prižiūretdami įrankį ir jo priedus, laikydami rankas šiltai, planuodami darbus.

### Pakuotės turinys

- 1 pjovimo staklės
- 1 stūmimo įrankis
- 1 nuožambių kampų kreiptuvas
- 1 naudojimo instrukcija
- 1 garantijos kortelė
- 1 saugos taisyklės

Patikrinkite, ar gabenimo metu neatsilaisvino ir ar nebuvo pažeistos įrankio dalys ir priedai.

### Gaminio informacija

#### 1 pav.

1. Pagrindo paviršius
2. Apsauginis gaubtas
3. stūmimo įrankis
4. Pjovimo diskas
5. Skėlimo peilis
6. Pagrindo įdėklas
7. Įjungimo / išjungimo jungiklis
8. Variklis
9. Maitinimo kabelis

10. Rėmas
11. Prapjovos kreiptuvas
12. Fiksavimo rankenėlė
13. Nuožambių kampų kreiptuvas
14. Veržė
15. Varžtas

## 2. SAUGOS TAISYKLĖS

### Simbolių paaiškinimas



*Reiškia susižeidimo pavojų, pavojų gyvybei ar įrankio sugadinimo grėsmę nesilaikant instrukcijos nurodymų.*



*Reiškia elektros srovės įtampą.*



*Neleiskite artyn pašalinių asmenų.*



*Dėvėkite apsauginius akinius ir ausų apsaugas.*



*Dėvėkite apsauginę kaukę.*



*Tvarkydami pjovimo diskus ir šiurkščias medžiagas, mūvėkite pirštines. Pjovimo diskus rekomenduojama gabenti laikiklyje (jei praktiška).*

### Prieš naudojant prietaisą

- Pjovimo staklės turi būti tinkamai ir veiksmingai apšviestos.
- Jeigu naudojate juostinį apšvietimą, turite atkreipti dėmesį apie taip vadinamą stroboskopinį efektą. Gali atrodyti, kad besisukantis pjovimo diskas nejuda. Vienas sprendimas - naudoti du įtaisus, kad būtų sukurtas
- fazinis pakeitimas.
- Patikrinkite šiuos dalykus:
- Ar variklio įtampa ir naudojamas saugiklis atitinka elektros tinklo įtampą? 230 V įtamos prietaisus galima saugiai jungti prie 220 V įtamos elektros tinklo.
- Ar maitinimo kabelis ir kištukas yra tinkamos būklės: tvirti, be atsilaisvinsusių jungčių, nepažeisti?

- Ar pjovimo diskas turi visus dantukus, ar jis neįskilęs arba nesutrūkinėjęs? Jeigu taip, tuoj pat pakeiskite pjovimo diską nauju.
- Apsauginis gaubtas neturi būti nustatytas aukščiau nei reikia, norint, kad pro jį praeitų ruošinys.
- Skėlimo peilis turi būti siauresnis už pjūklo prapjovą, bet platesnis už pjovimo diską.
- Nespauskite pjovimo disko iš šono, kad jis gali suskilti.
- Medienoje neturi būti šakų, vinių, įtrūkimų ir atliekų.
- Dėl pašalinių medžiagų ruošinys gali pavojingai atšokti.
- Į ištraukimo sistemą neturi patektų jokių pašalinių objektų.
- Šie objektai gali patekti ant pjovimo disko ir sukelti galimai pavojingų situacijų.
- Pakeiskite nusidėvėjusį stalo įdėklą.
- Negalima daryti užkaičių arba griovelių.
- Pjūklo negalima naudoti lizdams įrengti (tam tikro ilgio grioveliams).
- Naudokite tik tokius pjovimo diskus, kurių maksimalios galimos apšukos nebūtų mažesnės nei maksimalios įrankio ašies ir pjaunamos medžiagos apšukos.
- Transportuodami įrenginį, naudokite tik transportavimo įtaisus: krovai ir transportavimui niekada nenaudokite apsaugų.
- Transportavimo metu pjovimo disko viršutinė dalis turi būti uždengta apsauga.

### Prietaiso naudojimas

- Tvirtai prispauskite ruošinį, kurį ketinate pjauti, prie pagrindo.
- Tuo pat metu laikykite nupjautą ruošinio dalį, kad ji nenulūžtų. Ranka, laikanti nupjautą dalį, turi likti už pjovimo disko ir judėti šalin nuo jo. Ranka, kuria laikote ruošinį, neturi būti sukryžiuota su ranka, kuria valdote prietaisą.
- Naudokite su prietaisu pateiktą stūmimo įrankį.
- Naudokite stūmimo įrankį mažesniems ruošiniams stumti pro pjovimo diską.
- Nenaudokite ilgų ilginimo laidų.
- Prieš perkeldami prietaisą, palaukite, kol jis atvės.
- Nevalykite rankomis medienos pjūvenų šalia pjovimo disko.
- Jeigu medienos pjūvenų patektų tarp stacionarių ir judamųjų dalių, išjunkite prietaisą



ir atjunkite jį nuo elektros tinklo. Tik tada pašalinkite pjūvenas.

- Pasirinkite tinkamą pjovimo diską.
- Pasirinkite pjovimo diską (su tinkamais dantukais ir tinkamo sukimosi greičio bei sūkių skaičiaus, tinkamo pjaunamai medžiagai) ir atsargiai sumontuokite pjovimo diską. Tuomet pjovimo diskas ne tik ilgiau tarnaus, bet ir netrūks ir neskils bei nekels pavojaus naudotojui. Montuokite tik rekomenduojamus pjovimo diskus, kurie atitinka Europos standartą EN847.
- Nepjaukite smaigtų arba ruošinių aštriais kampais.
- Tai pavojinga. Pjaukite smaigtus arba ruošinius aštriais kampais tam tikslui skirtu prietaisu (smaigtų pjovikliu arba freza), o ne pjovimo staklėmis.
- Būkite atsargūs, pjaudami medienos atliekas arba malkas.
- Medienos atliekos arba malkos dažniausiai pjaustomos ne taip atsargiai, todėl kyla pavojus prarasti budrumą ir neatkreipti dėmesio į medienos nelygumus bei per stipriai spausti pjūklą.
- Ilgiems ruošiniams naudokite pagrindo ilgintuvą.
- Pjaudami ilgus ruošinius, paremkite juos pagrindo ilgintuvu pagrindo lygyje.
- Nenaudojama stūmimo lazdelė arba stūmimo blokas visada turi būti laikomi su mašina.

### Problemų, kylančių netinkamai naudojantis pjovimo staklėmis, pavyzdžiui

- Prisilietimas prie besisukančio pjovimo pjūklo
- Tai gali atsitikti, kai nėra apsauginių įtaisų (pavyzdžiui apsauginio gaubto, apsauginio gaubto po pagrindu, skėlimo peilio, stūmimo įrankio) arba jie yra netinkamai naudojami. Netinkamai naudojant apsauginius įtaisus gali įvykti nelaimingų atsitikimų. Išjungtus įrenginį, pjovimo diskas gali toliau sukstis. To galima nepastebėti, nes išjungtas prietaisas nutyla. Todėl taip svarbu naudoti apsauginį gaubtą.
- Ruošinio atatranka
- Atšokęs ruošinys gali lėkti dideliu greičiu ir užgauti netoliese esančius žmones. Tai gali sukelti sunkių arba net mirtinų sužalojimų. Ruošinys gali atšokti dėl toliau nurodytų priežasčių (arba dėl kelių priežasčių vienu metu):

- Pjūklas nepakankamai kyšo virš pagrindo, todėl ruošinys stumiamas tiesiai į diską, kuris pats juda link naudotojo, dantukus.
- Diskas užstringa ruošinyje, nes nesumontuotas skėlimo peilis arba jis yra netinkamai nustatytas.
- Nėra pagalbinio pjūklo prapjovos kreiptuvo (tiesiu kraštu) arba jis netinkamai nustatytas. Dėl to ruošinys gali užstrigti tarp pagrindinio prapjovos kreiptuvo ir besisukančio pjovimo disko.
- Besisukantis pjovimo diskas sutrūksta.
- Tai gali atsitikti dėl toliau nurodytų veiksnių:
- netinkama pjovimo procedūra;
- netinkamai nustatytas pjovimo diskas;
- netinkamas naudojimo būdas;
- apdorojama medžiaga, kuri nėra tinkama pjauti šiomis pjovimo staklėmis.
- Metalinėse detalėse susidaro įtampa. Sugedus elektros instaliacijai metalinėse detalėse gali susidaryti įtampa ir kilti gaisras.
- Klausos pažeidimas esant per aukštam triukšmo lygiui. Per aukštas triukšmo lygis gali pažeisti žmonių, kurie dažnai būna arti pjovimo staklių, klausą.
- Kenksmingų medienos dulkių išmetimas. Išmetamos kenksmingos medienos dulkės arba klijų garai gali kelti pavojų sveikatai. Prijunkite prie pjovimo staklių dulkių siurbį.

Nedelsdami išjunkite prietaisą toliau nurodytais atvejais:

- sugedus pagrindiniam kištukui maitinimo laidui arba pažeidus laidą;
- sugedus jungikliui;
- kilus dūmų arba pajautus degančios izoliacijos kvapą;
- užstrigus diskui.

### Elektros sauga

Naudodami elektrinius įrenginius visuomet laikykitės jūsų šalyje taikytinų saugos nuostatų, kad sumažintumėte gaisro, elektros smūgio ir susižeidimo pavojų. Perskaitykite šiuos saugos nurodymus, o taip pat ir pridėtus papildomus saugos nurodymus.



*Visuomet patikrinkite, ar akumulatoriaus bloko įtampa atitinka kategorijos plokštelėje nurodytą įtampą.*





*Dėmesio! Ši mašina turi būti įžemintas.*

### Laidų ir kištukų pakeitimas

Pakeitę laidus ar kištukus naujais, senuosius tuoj pat išmeskite. Pavojinga kišti kištuką su kabančiu, neprijungtu laidu į sieninį lizdą.

### Ilginimo laidų naudojimas

Naudokite tik tinkamą ilginimo laidą, kuris atitiktų įrenginio galingumą. Minimalus laidininko skersmuo yra 1,5 mm<sup>2</sup>. Jei naudojate ant ritės susuktą laidą, visuomet iki galo jį išvyniokite.

## 3. MONTAVIMO INSTRUKCIJA

### Pjovimo disko pasirinkimas

Pasirinkite pjovimo diską, kuris atitinka Europos standartą EN847. Patikrinkite, ar jo dantukai yra tinkami.

Paprastai stambiadančiai diskais pjaunama greičiau ir ne taip tiksliai, kaip smulkiadančiai diskais. Norint pasiekti optimalių rezultatų, pjovimo diskas visada turi būti aštrus.



*Nenaudokite greitapjovio plieno diskų (HSS).*

### Pjovimo diskų keitimas

**2 pav.**



*Prieš montuodami pjovimo diską, atjunkite įrenginį nuo elektros tinklo.*

Norėdami pakeisti pjovimo diską, atlikite tokius veiksmus:

- Išsukite du varžtus (A) iš pjuvenų surinkimo dėžės (B).
- Nuimkite pjuvenų surinkimo dėžę.
- Atsuktuvu atsukite pjovimo disko veržlę (C).
- Laikykite veleną kitu atsuktuvu.
- Nuimkite jungę (D).
- Nuimkite pjovimo diską, traukdami jį įstrižai žemyn.
- Prieš uždėdami naują pjovimo diską, patikrinkite, ar jungė (E) už pjovimo disko yra tinkamoje padėtyje.
- Uždėkite naują pjovimo diską ir atlikite pirmiau aprašytus veiksmus atvirkščia eilės tvarka.



*Montuodami pjovimo diską, įsitikinkite, ar ant pjovimo disko pažymėta rodyklė yra nukreipta ta pačia kryptimi kaip ir ant pjuvenų surinkimo dėžės esanti rodyklė.*

### Viršutinio pjovimo disko apsaugo įrengimas / reguliavimas

**1 pav.**

Nustatykite viršutinį pjovimo disko apsaugą:

- Išsukite iš viršutinio pjovimo disko apsaugo (2) užrakinimo varžtą (14) ir veržlę (15).
- Uždėkite viršutinio pjovimo disko apsaugo įdubą ant skėlimo peilio (5).
- Užfiksukite viršutinį pjovimo disko apsaugą (2) užrakinimo varžtu ir veržle (14 ir 15).
- Dėmesio: viršutinis pjovimo disko apsaugas turi judėti laisvai.

### Skėlimo peilio reguliavimas

**3 pav.**

Pjaunant pjovimo diskas dėvės ir jo skersmuo mažės. Visgi tarpas tarp pjovimo disko ir skėlimo peilio privalo likti maždaug vienodas. Tai reiškia, kad retkarčiais jums teks sureguliuoti skėlimo peilį. Norėdami sureguliuoti skėlimo peilį, atlikite tokius veiksmus:

- Išimkite pagrindo įdėklą (A), atsukę varžtus (B).
- Atsukite skėlimo peilio varžtus (C).
- Nustatykite skėlimo peilį (D) taip, kad tarpas tarp peilio viršutinio krašto ir pjovimo disko būtų ne mažesnis nei 3 mm, bet ne didesnis nei 5 mm.
- Sureguliuokite skėlimo peilį, kai tik tarpas bus didesnis nei 5 mm.
- Vėl užveržkite varžtus (C).
- Atgal sumontuokite pagrindo įdėklą (A).

### Pjovimo kampo reguliavimas

**4 pav.**

Šiomis pjovimo staklėmis galima pjauti įvairiais kampais, maksimaliai 45° kampu.

Pjovimo kampas nustatomas toliau nurodytu būdu:

- Atlaisvinkite rankenėles (A). Jos yra priešingose pjovimo staklių pusėse, viena priešais kitą.
- Nustatykite reikiamą pjovimo disko kampą. Pjovimo kampas rodomas matlankyje (B).
- Vėl tvirtai užveržkite rankenėles (A).

## 4. NAUDOJIMAS

Paspaudus raudoną išjungimo jungiklį, pjovimo staklės išsijungs. Paspaudus žalią įjungimo jungiklį, pjovimo staklės įsijungs. Jeigu nutrūktų elektros tiekimas arba staklės būtų atjungtos nuo elektros tinklo, apsauginis jungiklis tuoj pat išjungs prietaisą. Vėl atsiradus elektros tiekimui, prietaisas nebus automatiškai įjungtas. Prietaisas veiks tik tada, kai nuspausite žalią įjungimo jungiklį.

### Dulkių surinkimas

Siekiant, kad darbo vieta būtų švari, pjovimo staklėse įrengta dulkių ištraukimo jungtis. Prie jos galite prijungti dulkių siurbį. Prieš pjaudami medieną, prijunkite pjūklą prie dulkių surinkimo įtaiso ir reguliariai tikrinkite, ar neužsikimšo gaubtai / slopintuvai / kanalai. Dulksės / skiedros ir dangos, kurių sudėtyje yra švino bei tam tikrų tipų mediena gali būti kenksmingos sveikatai. Naudotojai ar pašaliniai asmeniui įkvėpus ar palietus dulkių, gali kilti alerginė reakcija ir (arba) kvėpavimo takų infekcija. Tam tikros dulksės, pvz., ažuolo arba beržo, laikomos kancerogeninėmis, ypač – kartu su medienos apdirbimo priedais (chromo rūgšties druska bei medienos konservavimo medžiagomis).

### Pjovimas 5 pav.



*Pjaudami ruošinius, rankas laikykite atokiai nuo pjovimo disko.*

Pjaudami ruošinius, atlikite šiuos veiksmus:

- Atlaisvinkite ant pagrindo esančias prapjovos kreiptuvo (A) rankenėles.
- Nustatykite prapjovos kreiptuvą tinkamu atstumu.
- Vėl tvirtai užveržkite prapjovos kreiptuvo rankenėles.
- Nustatykite apsauginį gaubtą (C) į tinkamą aukštį.
- Įjunkite pjovimo stakles.
- Stumkite ruošinį, jo nespausdami, pjovimo staklių link. Prilaikykite ruošinio, kuris jau praėjo pro pjovimo diską, dalį, kad ji nenukristų.
- Kai prietaiso galinė dalis priartės prie pjovimo disko, naudokite stūmimo įrankį (B) ruošiniui toliau tiekti. Pjaudami mažus ruošinius, visada naudokite stūmimo įrankį.
- Išjunkite stakles, pabaigę pjauti ruošinį.

### Nuožambių kampų kreiptuvas

#### 6 pav.

Nuožambių kampų kreiptuvas (A) leidžia dėti ruošinį ant pagrindo 45° kampu ir atlikti įstrižus pjūvius. Tam prie kreiptuvo (B) galite pritvirtinti nuožambių kampų kreiptuvą (6 pav.).

## 5. TECHNINĖ PRIEŽIŪRA



*Atlikdami techninės priežiūros ir valymo darbus, visada atjunkite įrenginį nuo elektros tinklo. Niekada nevalykite pjovimo staklių elektrinių dalių jokiais skysčiais.*

Šie įrankiai sukurti taip, kad veiktų ilgai ir jiems reiktų minimalios techninės priežiūros. Nuolatiniis, geras įrankio veikimas priklauso nuo tinkamos įrankio priežiūros ir reguliaraus valymo.

### Triktys

#### Elektrinis variklis įkaista.

- Variklis perkraunamas pjaunant per didelius ruošinius.
- Pjaukite mažesniu greičiu, kad variklis galėtų atvėsti.
- Užkimštos variklio ventiliacijos grotelės.
- Išvalykite ventiliacijos groteles.
- Sugedo variklis.
- Kreipkitės į techninės priežiūros centrą ant garantijos kortelės nurodytu adresu.

#### Prie elektros tinklo prijungtas prietaisas neveikia.

- Variklis buvo išjungtas suveikus šiluminiam saugikliui.
- Palaukite, kol prietaisas atvės, tada vėl jį įjunkite.
- Sugedo elektros tinklo jungtis.
- Patikrinkite elektros tinklo jungtį, ar ji nesugedo.
- Sugedo jungiklis.
- Kreipkitės į techninės priežiūros centrą ant garantijos kortelės nurodytu adresu.

#### Labai sunktu stumti ruošinį tiesia linija išilgai pjovimo disko ir pjūvis yra nelygus.

- Atbuko arba persikreipė pjovimo diskas.
- Pakeiskite pjovimo diską nauju.

- Netinkamai pritvirtintas prapjovos kreiptuvas.
- Išvalykite prapjovos kreiptuvą ir tinkamai jį pritvirtinkite.

### Pjaunamas ruošinys pradeda smarkiai vibruoti.

- Perkaito arba deformavosi pjovimo diskas.
- Pakeiskite pjovimo diską nauju.



*Reguliariai atlikite pjovimo staklių techninę priežiūrą, kad išvengtumėte nereikalingų problemų.*

Toliau pateikti nurodytai padės ilgiau išlaikyti optimalią prietaiso būklę:

- Reguliariai išpilkite pjuvenų surinkimo dėžėje esančias pjuvenas. Dėžę greitai nuimsite atsukę du tvirtinimo varžtus.
- Pjovimo diskas turi būti švarus, kad pjūklas pjautų tiksliai.
- Reguliariai tikrinkite pjovimo diską, ar jis neįskilęs, nesutrūkęs ir neturi nulūžusių arba atbukusių dantukų. Apgadintus pjovimo diskus tuoj pat pakeiskite naujais.
- Variklio ventilacijos grotelės turi būti švarios, kad neperkaistų variklis.
- Pakeiskite pagrindo įdėklą, jeigu jis nusidėvi.

### Valymas

Prietaiso ventilacijos angos turi būti švarios, kad neperkaistų variklis. Reguliariai nuvalykite prietaiso korpusą minkšta šluoste - pageidautina kiekvieną kartą panaudojus įrankį. Valykite ventilacijos angas, kad jose nebūtų dulkių ir purvo. Jeigu purvo nuvalyti nepavyktų, valykite jį minkštu skudurėliu, sudrėkintu muiluotame vandenyje. Valymui niekuomet nenaudokite tirpiklių, pavyzdžiui, benzino, alkoholio, amoniako tirpalo ir pan. Šie tirpikliai gali apgadinti plastmasines dalis.

### Tepimas

Šio prietaiso papildomai tepti nereikia.

### Gedimai

Jeigu įvyktų koks nors gedimas dėl nusidėvėjusios detalės, kreipkitės į garantinėje kortelėje nurodytą techninės priežiūros centrą. Šios instrukcijos gale rasite išsamų detalių, kurias galima užsisakyti, sąrašą.

## APLINKOSAUGA

Norint apsaugoti nuo pažeidimo gabenimo metu, šis prietaisas pristatomas kietoje pakuotėje, kurią pagrinde sudaro medžiagos, kurias galima vėl naudoti. Todėl prašome atiduoti įpakavimą perdirbimui.



*Sugadintus ir (arba) senus elektrinius ar elektroninius prietaisus privaloma atiduoti į specialiai tam skirtus atliekų surinkimo punktus.*

### Taikoma tik EB šalims

Neišmeskite elektrinių įrankių kartu su įprastomis buitinėmis atliekomis. Atsižvelgiant į ES Direktyvą 2012/19/ES dėl elektrinių ir elektroninių įrenginių bei jos įgyvendinimą pagal nacionalinius teisės aktus, visi elektriniai įrankiai privalo būti surenkami atskirai nuo buitinių atliekų bei perdirbami tokiu būdu, kad nebūtų daroma žala aplinkai.

## GARANTIJA

Perskaitykite garantines sąlygas, pateiktas atskirai pridėtoje garantijos kortelėje.

Gaminys ir naudojimo instrukcija gali būti keičiami. Techniniai duomenys gali būti keičiami ne išankstinio įspėjimo.

## GALDA ZĀĢIS 800W - 200MM

### Pateicamies, ka iegādājāties šo Ferm izstrādājumu.

Tādējādi jums tagad ir lielisks izstrādājums, ko izgatavojis viens no Eiropas vadošajiem ražotājiem. Visi izstrādājumi, ko ražojis Ferm, ir izgatavoti atbilstoši visaugstākajiem veiktspējas un drošības standartiem. Mūsu filozofijas pamatā ir arī izcils klientu apkalpošanas serviss, kas ietilpst mūsu daudzpusīgajā garantijā. Mēs ceram, ka šo izstrādājumu ar prieku lietosiet gadiem ilgi.

### Turpmākajā tekstā norādītie numuri attiecas uz 2.-4. lpp. redzamajiem attēliem



*Pirms sākt lietot šo ierīci, uzmanīgi izlasiet lietošanas pamācību. Iepazīstieties ar tā funkcijām un pamata darbību. Ierīces apkopi veiciet saskaņā ar instrukcijām, lai nodrošinātu, ka tā vienmēr darbojas pareizi. Lietošanas pamācību un komplektācijā iekļauto dokumentāciju jāglabā ierīces tuvumā.*

### Programmas

Jūs varat izmantot galda zāģi, lai zāģētu materiālus ar maksimālo biezumu 45 mm.

### Saturs

1. Instrumenta dati
2. Drošības norādījumi
3. Montāžas instrukcijas
4. Eksploatācija
5. Apkope

## 1. INSTRUMENTA DATI

### Tehniskie dati

Spriegums	230 V, 50 Hz
Ievades jauda	800 W (S2 = 10 min)
Ātrums, bez slodzes	2950 apgr./min
Zāģripas izmēri	Ø200 × 2,4 × Ø16 mm
Maks. griešanas dziļums pie 90°	45 mm
Maks. griešanas dziļums pie 45°	27 mm
Putekļu izvadcaurules diam.	40 mm
Griešanas leņķis	0-45°
Instrumenta svars	11,3 kg
LPA skaņas spiediena līmenis	96,6+3 dB(A)
LWA skaņas jaudas līmenis	109,6+3 dB(A)
Vibrācijas frekvence	<2,5 m/s <sup>2</sup>

### Slodzes koeficients

Slodzes koeficients S2 = 10 min (pārtraukta periodiska slodze) nozīmē, ka varat nepārtraukti darbināt motoru pie tā nominālās jaudas ne ilgāk par laiku, kas noteikts specifikācijas uzlīmē (10 minūtes periods IESLĒGTĀ režīmā). Ja jums neizdodas ievērot šo laika ierobežojumu, motors pārkarstīs. Pēc IZSLĒGŠANAS motors tiks no jauna atdzesēts līdz tā sākuma temperatūrai.

### Vibrāciju līmenis

Šajā lietošanas rokasgrāmatā norādītā vibrāciju emisijas vērtība ir izmērīta saskaņā ar standarta pārbaudes metodi, kas norādīta EN 61029; to var izmantot viena instrumenta salīdzināšanai ar citu un tam, lai iepriekš novērtētu vibrācijas iedarbību, ja instrumentu lieto iepriekš minēto darbu veikšanai

- vibrāciju iedarbība var būt ievērojami lielāka, ja instrumentu lieto citu darbu veikšanai, ja uzstāda citus piederumus vai tiem neveic pietiekamu apkopi;
- vibrācijas iedarbība var būt ievērojami mazāka laikā, kad instruments ir izslēgts vai darbojas tukšgaitā, faktiski neveicot darbu

Pasargājiet sevi no vibrācijas iedarbības, veicot instrumenta un piederumu apkopi, rūpējoties, lai rokas būtu siltas, un organizējot darba gaitu

### Pakotnes saturu

- 1 Zāģa darbgalds
- 1 Virzošais lineāls
- 1 Leņķa vadītājs
- 1 Lietotāja rokasgrāmata
- 1 Garantijas karte
- 1 Drošības norādījumi

Pārbaudiet instrumentu, vai nav vajāgas detaļas un vai piederumiem nav transporta bojājumi.

### Izstrādājuma informācija

#### 1. att.

1. Galda virsma
2. Aizsargapvalks
3. Virzošais lineāls
4. Zāģripa
5. Šķelējnazis
6. Ievietots darbgabals
7. Ieslēgšanas/izslēgšanas slēdzis
8. Motors

9. Strāvas kabelis
10. Rāmis
11. Garenzāģēšanas ierobežotājs
12. Bloķēšanas kloķis
13. Leņķzāģēšanas vadītājs
14. Uzgrieznis
15. Skrūve

## 2. DROŠĪBAS NORĀDĪJUMI

### Simbolu skaidrojums



*Apzīmē ievainojuma, nāves vai instrumenta bojājuma risku, ja netiek ievēroti šajā rokasgrāmatā sniegtie norādījumi.*



*Norāda, ka pastāv elektriskais spriegums.*



*Neļaujiet tuvumā atrasties nepiederošām personām.*



*Nēsājiet acu un ausu aizsarglīdzekļus.*



*Nēsājiet putekļu masku.*



*Strādājot ar zāģasmeņiem un neapstrādātiem materiāliem, valkājiet cimdus. Zāģa asmeņus jāuzglabā turētājos vienmēr, kad vien tas ir praktiski iespējams.*

### Pirms lietojat ierīci

- Pārliecinieties, ka zāģa darbgalds ir adekvāti un efektīvi apgaismots.
- Izmantojot dienasgaismas spuldzes, jums vajadzētu apzināties, ka pastāv t.s. stroboskopiskais efekts. Tas var izraisīt rotējošas zāģripas stāvēšanas šķietamību. Viens no risinājumiem ir izmantot divus gaismekļus, lai radītu
- fāžu nobīdi.
- Pārbaudiet šādus punktus:
- vai motora n lietoto drošināju spriegums atbilst elektrotīkla spriegumam? Ierīces

ar spriegumu 230 V~ var bez problēmām pievienot elektrotīklam ar spriegumu 220 V~.

- Vai barošanas kabelis un kontaktdakša ir labā stāvoklī: stingra, bez vaļīgām tapiņām un bojājumiem?
- Vai zāģripai nav izlūzis kāds zob, vai neparādās plaisas vai lūzumi? Šādā gadījumā nekavējoties nomainiet zāģripu.
- Aizsargapvalks, iespējams, nav iestatīts augstāk, nekā nepieciešams, lai ļautu virzīties cauri apstrādājamam materiālam.
- Šķēlējnazim jābūt plānākam nekā zāģa iegriezumam un biežākam nekā zāģripai.
- Nepielietojiet sānu spiedienu uz zāģripu, jo tā var izraisīt asmens lūzumu.
- Pārbaudiet, vai kokmateriālam nav mezglu, naglu, plaisu un atkritumu atlieku.
- Šie ieslēgumi var izraisīt bīstamu apstrādājamā materiāla atsitieni atpakaļ.
- Pārliecinieties, ka atsūkšanas sistēmā nav iekļuvuši priekšmeti.
- Šie priekšmeti var nonākt kontaktā ar zāģripu, izraisot potenciāli bīstamas situācijas.
- Nomainiet galda ieliktni, kad tas ir nodilis.
- Nedrīkst veikt rievu vai gropju zāģēšanu.
- Zāģis nav izmantojams spraugu iezāģēšanai (nepilnīgu gropju veidošanai).
- Izmantojiet tikai zāģa asmeņus, kuru maksimālais iespējamais ātrums nav mazāks par instrumenta maksimālo vārpstas ātrumu un piemērots griežamajam materiālam.
- Pārvadājot mašīnu, izmantojiet tikai transportēšanas ierīces un nekad neizmantojiet aizsargus, lai pārnēsātu vai transportētu iekārtu.
- Pārvadāšanas laikā zāģa asmens augšējā daļa ir jāaizsargā ar aizsargu.

### Ierīces izmantošana

- Piespiediet apstrādājamo materiālu, ko jūs gatavojaties zāģēt, stingri pie galda virsmas.
- Turiet vienlaicīgi apstrādājamo materiālu, kas tiek zāģēts, lai novērstu tā atraušanos no virsmas. Rokai, kas piespiež nozāģēto daļu, ir vienmēr ir jāatrodas aiz zāģripas, un tai ir jāattālinās no zāģa asmens. Pārliecinieties, ka roka, ko izmantojat, lai piespiestu apstrādājamo materiālu, nešķērso roku, ko izmantojat ierīces darbināšanai.
- Izmantojiet virzošo lineālu, kas tiek piegādāts kopā ar ierīci.

- Izmantot virzošo lineālu, lai virzītu mazākus apstrādājamos materiālus aiz zāgripas.
- Neizmantojiet garus pagarinājuma kabeļus.
- Pirms pārvietošanas ļaujiet ierīcei atdzist.
- Nedrīkst noņemt koksnes atliekas zāga tuvumā.
- Koksnes atliekām iekļūstot starp rāmi un kustīgām daļām, izslēdziet ierīci un izņemiet kontaktdakšu no elektrības kontaktligzdas. Tikai pēc tam noņemiet atliekas.
- Izvēlēties atbilstošu zāgrīpu.
- Izvēlēties zāgrīpu (ar pareiziem zobiem) un pareizo rotācijas un virzīšanas ātrumu, kas piemērots apstrādājamam materiālam, un rūpīgi nostipriniet zāgrīpu. Tas ne tikai palielina zāga asmeņu darbmūžu, bet arī novērš lūzumus un plaisas, un ar to saistītās briesmas. Uzstādiēt tikai ieteicamās zāgripas, kas atbilst Eiropas standartam EN847.
- Neizgājiet tapas vai apstrādājamo materiālu ar asiem stūriem.
- Tas ir bīstami. Zāgējiet tapas vai apstrādājamo materiālu ar asiem stūriem, izmantojot iekārtu, kas paredzēta šim nolūkam (tapu griezējs vai frēzmašīna), nevis ar galda zāgi.
- Esiet uzmanīgs, kad zāgējat atkritumus vai malkas.
- Atkritumi vai malka bieži vien prasa mazāk rūpīgu zāgēšanu, tāpēc pastāv risks, ka jūs neesat tik modri attiecībā uz pieslēgumiem kokā, un uzliek pārāk lielu spiedienu uz zāgi.
- Lieliem apstrādājamiem materiāliem izmantojiet galda pagarinātāju.
- Kad zāgējat lielus apstrādājamos materiālus, atbalstiet apstrādājamo detaļu galda līmenī ar galda pagarinātāju.
- Bīdīšanas nūju vai bīdīšanas bloku vienmēr jāuzglabā kopā ar iekārtu, kad tā netiek lietota.
- Apstrādājamās detaļas atsiens
- Kad apstrādājama detaļai ir atsiens, tā var ar lielu ātrumu ievainot cilvēkus apkārtējā teritorijā. Tas var izraisīt nopietnu vai pat nāvējošu ievainojumu. Apstrādājama detaļai var būt var atsiens šādu iemeslu (vai to kombinācijas) dēļ:
  - zāgis nevar izvīzīties pietiekami tālu virs galda virsmas, virzot sagatavi tiešā saskarē ar zāga zobiem, kas paši par sevi virzās lietotāja virzienā;
  - apstrādājama materiāls noķīlējas ap zāgi, jo nav uzstādīts šķēlējnazis vai tas ir nepareizi noregulēts;
  - nav papildu garenzāgēšanas ierobežotāja (taisna mala), vai tas ir nepareizi noregulēts; šī iemesla dēļ kokmateriāls var iestrēgt starp galveno garenzāgēšanas ierobežotāju un rotējošo zāgrīpu.
- Rotējošā zāgrīpa salūzt
- To var izraisīt šādi faktori:
  - nepareiza zāgēšanas procedūra;
  - nepareizi noregulēta zāgrīpa;
  - nepareiza darba metode;
  - materiāla apstrāde, kas nav piemērots zāga darbgaldam.
- Metāla daļas zem sprieguma, bojāta elektroinstalācija var izraisīt metāla detaļu nonākšanu zem sprieguma un ugunsgrēku.
- Dzirdes bojājumus, ja trokšņa līmenis ir pārāk augsts. Trokšņa līmenis, kas ir pārāk augsts, var radīt dzirdes bojājumus personām, kas bieži ir tuvu zāga darbgaldam.
- Kaitīgu koku putekļu izdalīšanās. Kaitīgiem koksnes putekļiem vai līmes tvaikiem izdalīšanās var radīt risku veselībai. Pieslēdziet zāga darbgaldam putekļsūcēju.

### Piemēri problēmām, ko rada nepareiza galda zāga lietošana

- Saskare ar rotējošo zāgrīpu
- Tas var notikt, kad trūkst vai nepareizi izmantoti aizsardzības elementi, (piemēram, aizsargapvalks, aizsardzība zem galda virsmas, šķēlējnazis, virzošais lineāls). Nepareiza aizsardzības elementu lietošana var izraisīt nelaimes gadījumus. Kad iekārta ir izslēgta, zāgrīpa, iespējams, var turpināt griezties. Pastāv risks, ka jūs to neievērojat, jo iekārta pārtrauc trokšņot. Tas ir iemesls, kāpēc ir tik svarīgs aizsargapvalks.

Nekavējoties izslēdziet ierīci šādā gadījumā:

- Bojāts strāvas spraudnis, tīkla kabeļa vai lokanā kabeļa bojājums.
- Bojāts slēdzi.
- Apdegusi izolācija izdala dūmus vai smaku.
- Zāga iesprūšana.

### Elektrodrošība

Ekspluatējot elektriskos instrumentus, vienmēr ievērojiet jūsu valstī spēkā esošos drošības noteikumus, lai mazinātu ugunsgrēka, elektriskā trieciena un ievainojuma risku. Izlasiet šeit minētos drošības norādījumus, kā arī pievienotos drošības norādījumus.



*Pārbaudiet, vai barošanas avota spriegums atbilst kategorijas plāksnītē norādītajam spriegumam.*



*Uzmanību! Šī mašīna ir jāieņemē.*

### Kabeļu vai spraudkontakta nomaina

Nekavējoties izmetiet veco kabeļu vai spraudkontaktus, kad tie ir aizstāti ar jaunajiem. Ir bīstami ievietot spraudkontakta ar vaļīgu vadu sienas kontaktligzdā.

### Pagarinājuma vadu izmantošana

Izmantojiet tikai apstiprinātus pagarinājuma vadus, kas atbilst instrumenta jaudai. Minimālais vada šķērsgriezuma laukums ir 1,5 mm<sup>2</sup>. Izmantojot kabeļa spoli, vienmēr pilnīgi iziritiniet kabeli.

## 3. MONTĀŽAS INSTRUKCIJAS

### Izvēlēties atbilstošu zāgrīpu

Uzstādiet tikai zāgrīpas, kas atbilst Eiropas standartam EN847. Pārliecinieties, ka zāgrīpai ir pareizie zobi.

Lietojot zāgrīpu ar rupjiem zobiem, parasti jums būs iespēja zāgēt ātrāk un ar mazāku precizitāti, nekā izmantojot zāgrīpu ar smalkiem zobiem. Regulāri pārliecinieties, vai zāgrīpa ir asa, lai panāktu optimālu rezultātu.



*Nelietojiet ātrgriezēja tērauda (HSS) zāgrīpas.*

### Zāgrīpu nomaina

#### 2. att.



*Pirms zāgrīpas montāžas pārbaudiet, vai strāvas kontaktdakša ir izņemta no elektrības kontaktlīdzas.*

Lai nomainītu zāgrīpu, rīkojieties šādi:

- Atskrūvējiet divas skrūves (A) no zāgskaidu savākšanas tvertnes (B).
- Noņemiet zāgskaidu savākšanas tvertni.
- Atbrīvojiet uzgriezni (C) no zāgrīpas ar uzgriežņu atslēgu.
- Nostipriniet vārpstu ar otru uzgriežņu atslēgu.
- Noņemiet atloku (D).
- Noņemiet zāgrīpu, pārvietojot to uz leju.

- Pirms uzstādīt jaunu zāgrīpu, pārbaudiet, vai atloks (E) aiz zāgrīpas ir pareizā stāvoklī.
- Uzstādiet jaunu zāgrīpu un veiciet iepriekš minēto procedūru apgrieztā secībā.



*Uzstādot zāgrīpu pārbaudiet, vai bultiņa uz zāgrīpas norāda tajā pašā virzienā kā bultiņa uz zāgskaidu savākšanas tvertnes.*

### Augšējā zāgrīpas aizsarga novietošana un noregulēšana

#### 1. att.

Novietojiet augšējo zāgrīpas aizsargu:

- Noņemiet bloķēšanas skrūvi 14 un uzgriezni 15 no augšējās zāga plātnes aizsarga (2)
- Novietojiet augšējā zāga plātnes aizsargu virs šķēlējnaža (5)
- Nostipriniet augšējo zāga asmens aizsargu (2) ar fiksēšanas skrūvi un uzgriezni (14 un 15).
- Uzmanību! Augšējā zāga asmens aizsargam jāspēj brīvi pārvietoties.

### Šķēlējnaža noregulēšana

#### 3. att.

Zāgēšana samazinās zāgrīpas diametru. Atstarpei starp zāgrīpu un šķēlējnaži tomēr jāpaliek vairāk vai mazāk konstantai. Tas nozīmē, ka jums ik pa laikam atkārtoti būs jāpielāgo šķēlējnažs.

Lai regulētu šķēlējnaži, jārikojas šādi:

- Noņemiet ielaiduma gabalu (A), atskrūvējot skrūves (B).
- Atskrūvējiet skrūves (C) no šķēlējnaža.
- Noregulējiet šķēlējnaži (D) tā, lai atstarpe starp naža augšējo malu un zāgrīpu ir vismaz 3 mm un ne vairāk par 5 mm.
- Kad atstarpe pārsniedz 5 mm, atkārtoti pieregulējiet šķēlējnaži.
- No jauna pievelciet skrūves (C).
- No jauna pievelciet ielaiduma gabala skrūves (A).

### Zāga griezumam leņķa regulēšana

#### 4. att.

Ar zāga darbaldū ir iespējams zāgēt dažādos leņķos, maksimāli līdz 45°.

Zāgēšanas leņķis tiek iestatīts šādi.

- Atskrūvējiet kloķus (A). Tie atrodas viens otram pretī zāga darbaldū sānos.
- Noregulējiet zāgrīpu uz nepieciešamo leņķi. Zāga leņķis tiek parādīts uz leņķmēra (B).
- Pievelciet vīlreiz kloķus (A) ciešāk.

## 4. EKSPLUATĀCIJA

Ja nospiedīsiet sarkano izslēgšanas slēdzi, galda zāģis izslēgsies. Nospiežot zaļo slēdzi, galda zāģis tiks aktivizēts. Maiņstrāvas tīkla barošanas atteices gadījumā vai izņemot kontaktdakšu no elektrības kontaktligzdas, drošības slēdzis nekavējoties izslēgs iekārtu. Ieslēdzot elektriskās strāvas padevi no jauna, ierīce automātiski netiks aktivizēta. Iekārtas iedarbojas tikai tad, kad nospiežat zaļo ieslēgšanas slēdzi.

### Putekļu savākšana

Lai saglabātu darba virsmu tīru, galda zāģis ir aprīkots ar izvadcauruli putekļu atsūkšanai. Tai varat pievienot putekļsūcēju.

Zāģējot koku, ieslēdziet putekļu nosūkšanas ierīci un regulāri pārbaudiet, vai pārsegi/deflektori/teknes nav nosprūdušas. Drupināto/čipoto materiālu, piemēram, svinu saturoši pārklājumi, un dažu koksnes veidu daļiņas var kaitēt veselībai. Saskaņā ar putekļiem vai to ieelpošanu var izraisīt alerģiskas reakcijas un/vai izraisīt elpceļu infekcijas lietotājiem vai apkārtējiem cilvēkiem. Atsevišķi putekļu veidi, piemēram, ozola vai dižskābarža putekļi, tiek uzskatīti par kancerogēniem, īpaši saistībā ar koksnes apstrādes piedevām (hromāts, koksnes konservants).

### Zāģēšana

#### 5. att.



*Zāģējot esiet piesardzīgi, turiet savas rokas attālu no zāģiripas.*

Lai veiktu zāģēšanu, rīkojieties šādi:

- Atbrīvojiet garenzāģēšanas ierobežotāja kloķus (A) uz darbgalda virsmas.
- Iestatiet garenzāģēšanas ierobežotāju pareizā atstatumā.
- Vēlreiz pievelciet garenzāģēšanas ierobežotāju kloķus.
- Iestatiet aizsargapvalku (C) atbilstošā augstumā.
- Ieslēdziet zāģa darbgaldu.
- Padodiet apstrādājamo materiālu zāģirīpai, nepiemērojot spiedienu. Atbalstiet apstrādājamā materiāla daļu, kas jau nozāģēta, lai nodrošinātu, ka tā nenokrīt.
- Kad iekārtas aizmugurējā mala tuvojas zāģirīpai, izmantojiet virzošo lineālu (B), lai

turpinātu padot apstrādājamo materiālu. Maziem apstrādājamiem materiāliem vienmēr izmantojiet virzošo lineālu.

- Izsledziet zāģa darbgaldu, kad apstrādājamais materiāls ir pārzāģēts.

### Leņķzāģēšanas vadītāla

#### 6. att.

Leņķzāģēšanas vadītāla (A) ļauj novietot sagatavi uz galda 45° leņķī, ļaujot veikt diagonālos zāģējumus. Jūs varat šim nolūkam piestiprināt leņķzāģēšanas vadītālu pie vadotnes (B) (6. att.).

## 5. APKOPE



*Apkopes un tīrīšanas vienmēr laikā izņemiet strāvas kabeļa kontaktdakšu no kontaktligzdas. Tīrot galda zāģa elektriskās daļas, nekad nelietojiet šķidrumus.*

Instrumenti ir konstruēti ilgam ekspluatācijas laika periodam ar minimālu apkopi. Nepārtraukta apmierinoša darbība ir atkarīga no pareizas iekārtas apkopes un regulāras tīrīšanu.

### Darbības traucējumi

#### Elektromotors sakarst.

- Motors tiek pārslogots ar apstrādājamiem materiāliem, kas ir pārāk lieli.
- Zāģējiet ar mazāku ātrumu tā, lai motors var atdzist.
- Motors ventilācijas režģis ir bloķēts.
- Iztīriet ventilācijas režģi
- Motors ir bojāts.
- Lūdzu, sazinieties ar apkopes dienestu, izmantojot uz garantijas kartes norādīto adresi.

#### Iekārta nedarbojas pēc pievienošanas elektrotīklam.

- Motors ir izslēgts ar termiskās pārslodzes atslēdzēju.
- Ļaujiet iekārtai atdzist un ieslēdziet to vēlreiz.
- Pieslēgums elektrotīklam ir bojāts.
- Pārbaudiet strāvas savienojumu, vai nav bojājumu.
- Slēdzis ir bojāts.
- Lūdzu, sazinieties ar apkopes dienestu, izmantojot uz garantijas kartes norādīto adresi.



### Apstrādājamo materiālu ir ļoti grūti pārvietot gar zāgripu taisnā līnijā un zāgējums ir nevienmērīgs.

- Zāgripa ir saliekta vai neasa.
- Nomainiet zāgripu.
- Garenzāgēšanas ierobežotājs nav pareizi nodrošināts.
- Notīriet garenzāgēšanas ierobežotāju un nostipriniet to pareizi.

### Zāgēšanas laikā apstrādājamais materiāls sāk stipri vibrēt.

- Zāgripa ir pārkaršusi vai saliekta.
- Nomainiet zāgripu.



*Veiciet regulāru galda zāģa apkopi, jo tas novērsīs nevajadzīgas problēmas.*

Šādi pasākumi nodrošinās, ka jūsu ierīce tiek uzturēta optimālajā stāvoklī.

- Regulāri iztukšojiet putekļu tvertni. Putekļu tvertni var viegli noņemt, atskrūvējot divas piederuma skrūves.
- Uzturiet tīru zāgripu, lai izvairītos no nevienmērīga zāgējuma.
- Regulāri pārbaudiet zāgripu, vai nav plaisas, lūzumi, salauzti vai truli zobi. Nekavējoties nomainiet bojātos zāgripas.
- Uzturiet tīru motora ventilācijas režģi, lai novērstu motora pārkaršanu.
- Aizstājiet ielaiduma gabalu, kad tas ir nolietojies.

### Tīrīšana

Turiet ventilācijas atveres tīras, lai novērstu motora pārkaršanu. Regulāri, ieteicams, pēc katras lietošanas reizes, notīriet instrumenta korpusu ar mīkstu lupatiņu. Uzturiet ventilācijas atveres bez putekļiem un netīrumiem. Ja netīrumus neizdodas noslaucīt, izmantojiet mīkstu lupatiņu, kas samitrināta ziepjūdenī. Nekad nelietojiet šķīdinātājus, piemēram, benzīnu, spirtu, amonjaka ūdeni, utt. Šie šķīdinātāji var sabojāt plastmasas daļas.

### Eļļošana

Ierīcei nav nepieciešama nekāda papildu eļļošana.

### Bojājumi

Ja defekts rodas detaļu nodiluma dēļ, lūdzu, sazinieties ar apkopes centru, kas norādīts

garantijas kartē. Šo norādījumu beigās ir pilnīgs pārskats par daļām, ko var pasūtīt.

## APKĀRTEJĀ VIDE

Lai izvairītos no bojājumiem pārvadāšanas laikā, iekārtas tiek piegādātas cietā iepakojumā, kas sastāv galvenokārt no atkārtoti izmantojama materiāla. Tāpēc izmantojiet iespējas iepakojuma pārstrādei.



*Bojātās un/vai norakstītās elektriskās un elektroniskās ierīces ir jānogādā uz pārstrādes stacijām, kas ir paredzētas šādam nolūkam.*

### Tikai EK valstīm

Neizmetiet elektroinstrumentus sadzīves atkritumos. Saskaņā ar Eiropas Direktīvu 2012/19/EK par elektrisko un elektronisko iekārtu atkritumiem un, īstenojot to saskaņā ar valsts tiesību aktiem, visi elektroinstrumenti, kam beidzies ekspluatācijas laiks, jāsavāc atsevišķi un jāpārstrādā videi nekaitīgā veidā.

## GARANTĪJA

Izlasiet garantijas nosacījumus atsevišķi piegādātā garantijas kartē.

Izstrādājums var tikt pārveidots un lietošanas rokasgrāmatā var tikt izdarīti grozījumi. Tehniskie dati var tikt mainīti bez iepriekšēja brīdinājuma.

## STONA KRUŽNA TESTERA 800W - 200MM

### Zahvaljujemo na kupovini ovog FERM proizvoda.

Time imate odličan proizvod, isporučen od jednog od vodećih dobavljača u Evropi. Svi proizvodi dostavljeni od strane FERM-a proizvedeni su prema najvišim standardima performansi i bezbednosti. Kao deo naše filozofije obezbeđujemo odličnu uslugu klijentima, uz vrhunsku sveobuhvatnu garanciju. Nadamo se da ćete sa užitkom da koristite ovaj proizvod mnogo narednih godina.

### Brojevi u tekstu se odnose na dijagrame na str. 2-4.



*Pažljivo pročitajte uputstva za rad, pre korišćenja uređaja. Upoznajte se sa funkcijama i osnovnim operacijama. Servisirajte uređaj prema instrukcijama, da bi se osigurali da će uvek pravilno da funkcioniše. Uputstva za rukovanje i pridružnu dokumentaciju čuvajte u blizini uređaja.*

### Primena

Stonu testeru možete da koristite za odsecanje komada sa najvećom debljinom od 45 mm.

### Sadržaj

1. Podaci o mašini
2. Bezbednosna uputstva
3. Uputstva za montažu
4. Rukovanje
5. Održavanje

## 1. PODACI O MAŠINI

### Tehničke karakteristike

Napon	230 V, 50 Hz
Ulazna snaga	800 W (S2 = 10 min)
Brzina, bez opterećenja	2950/min
Dimenzije lista testere	Ø200 x 2,4 x Ø16 mm
Max. rezna dubina 90°	45 mm
Max. rezna dubina 45°	27 mm
Prečnik odvoda za prašinu	40 mm
Ugao odsecanja	0-45°
Težina mašine	11,3 kg
Lpa Nivo zvučnog pritiska	96,6+3 dB(A)
Lwa Nivo zvučne snage	109,6+3 dB(A)
Vibracije	< 2,5 m/s <sup>2</sup>

### Faktor opterećenja

Faktor opterećenja S2 = 10 min (kratkovremeno korišćenje) znači da motor sme da radi neprekidno sa nominalnom snagom, ne duže od odedenog vremena na nalepnici sa karakteristikama (10 min UKLJUČENI period). Ako ne zapazite ovo vremensko ograničenje, motor će da se pregreje. Za vreme isključenog perioda, motor će da se ohladi do početne temperature.

### Nivo vibracija

Nivo emisije vibracija, navedeno u uputstvu, izmereno je u saglasnosti sa standardizovanim testom, datim u EN 61029; on može da se koristi za poređenje jednog alata sa drugim, kao i za preliminarnu procenu izloženosti na vibracije, kada se alat koristi u raznim aplikacijama.

- korišćenje alata u raznim aplikacijama ili sa raznim ili slabo održanim priborom, može značajno da poveća nivo izloženosti
- Vreme kada je alat isključen ili kada radi ali ne obavlja posao, može značajno da smanji nivo izloženosti.

Zaštite se od efekata vibracija održavanjem alata i pribora, ruke da su vam tople i organizujte radne navike

### Sadržaj pakovanja

- 1 Stona testera
- 1 Letva za guranje
- 1 Vođica za koso sečenje
- 1 Uputstvo za rukovanje
- 1 Garantna karta
- 1 Uputstva za bezbednost

Proverite mašinu, labave delove i pribor, da nisu oštećeni tokom transporta.

### Informacija o proizvodu

#### SI.1

1. Površina stola
2. Zaštitni poklopac
3. Letva za guranje
4. List testere
5. Klin za cepanje
6. Uložak
7. On/Off prekidač
8. Motor
9. Mrežni kabl

10. Ram
11. Uzdužni naslon
12. Ručica za pritezanje
13. Vođica za koso sečenje
14. Navrtka
15. Vijak

## 2. UPUTSTVA ZA BEZBEDNOST

### Objašnjenje simbola



*Označava rizik od povreda, gubitak života ili oštećenje alata u slučaju nepoštovanja uputstva.*



*Ukazuje na prisustvo električnog napona.*



*Držite posmatrače što dalje.*



*Nosite zaštitu za oči i uši.*



*Nosite masku za zaštitu od prašine.*



*Koristite rukavice kada rukujete listom testere i grubim materijalima. Kada god je to moguće, listove testere bi trebalo nositi u nosaču.*

### Pre korišćenja uređaja

- Stona testera da bude adekvatno i efikasno osvetljena.
- Prilikom korišćenja svetlećih cevi treba da budete svesni za tzv. stroboskopski efekat. On može da izazove priviđenje da rotirajući list miruje. Jedno rešenje za ovaj problem je da se koriste dve sijalice, da bi se stvorilo
  - fazno pomeranje.
- Proverite sledeće tačke:
- Da li napon motora i osigurača odgovara naponu na mreži? Uređaji sa naponom od 230 V~ bez problema mogu da se povežu na mrežni napon od 220 V~.
- Da li su u dobrom stanju napojni kabl i utikač: čvrsti, bez labavih delova ili oštećenja?
- Na listu da nema nedostataka zubaca ili vidljivih pukotina i lomova? U suprotnom, odmah ga zamenite.
- Zaštitni poklopac ne sme da je višiji nego što je potrebno za prolaz radnog komada.
- Klin za cepanje treba da bude tesniji od reza i širi od lista.
- Ne pritiskajte list preterano, jer može da se slomi.
- Proverite drvo da nema čvorova, eksera, pukotina i drugih ostataka.
- Ove nepravilnosti mogu da izazovu opasno odskakanje radnog komada.
- Uverite se da nema predmeta u izduvnom sistemu.
- Predmeti mogu da dođu u kontakt sa listom i da izazovu potencijalno opasne situacije.
- Zamijenite umetak na stolu kada se potroši.
- Ne bi trebalo koristiti za pravljenje usijeka ili žljebova.
- Testere se ne smiju koristiti za urezivanje (žljebovi sa ivicama).
- Koristite samo listove čija maksimalna brzina nije manja od maksimalne brzine vretana na alatu ili materijala koji se siječe.
- Pri transportovanju mašine, koristite samo uređaje za transportovanje i nikada nemojte koristiti štitnike za nošenje ili transportovanje.
- Tokom transportovanja, štitnik bi trebalo da prekrije gornji dio lista testere.

### Korišćenje uređaja

- Gurajte komad ka listu, po površini stola.
- Istovremeno držite deo komada, koji treba da se odseče, da se ne bi slomio. Ruka sa kojom obezbeđujete odsečeni deo treba da ostane iza testere i da je dalje od nje. Pazite da ne ukrstite ruku sa kojom pridržavate deo, sa rukom sa kojom radite.
- Koristite letvu za guranje koja je isporučena sa uređajem.
- Koristite letvu za guranje malih komada.
- Ne koristite dugačke produžne kablove.
- Ostavite mašinu da se ohladi pre nego što je pomerite.
- Ne uklanjajte rukom ostatke drveta koji su se nahvatali na list.
- Kada se ostaci drveta zaglave između stacionarnih i pokretnih delova, isključite mašinu i izvucite kabl iz struje. Samo tada odstranite ostatke.
- Izaberite odgovarajući list testere.
- Izaberite list sa tačnim brojem zubaca, brojem

obrtaja i naklonom koji su odgovarajući za komad i pažljivo montirajte list. Ovo ne samo što će da poveća trajnost lista, već će da spreči pucanje, sa svim pridružnim opasnostima. Postavljajte samo preporučane listove koji ispunjavaju evropske standarde EN847.

- Ne secite oble balvane ili komade sa oštrim rubovima.
- To je opasno. Obli balvani i komadi sa oštrim rubovima moraju da se odescaju sa testerama za takvu namenu (npr. testere za stabla ili glodalice), a ne sa stonom testerom.
- Pazite kada sečete otpadno ili ogrevno drvo.
- Otpadno ili ogrevno drvo često zahteva manju pažnju prilikom seče, pa postoji opasnost da ne budete dovoljno pažljivi na nepravilnosti u drvetu i da primenite veći pritisak kada sečete.
- Koristite produžetke stola za veće radne komade.
- Kada sečete dugačke komade, naslonite ih na nivo stola, sa produžetkom stola.
- Letvu ili blok za guranje uvijek treba odložiti kada se mašina ne koristi.

### Primeri problema koji proizlaze od nepravilnog korišćenja stone testere

- Kontakt sa rotirajućim listom.
- Ovo se dešava kada su zaštitni elementi (kao zaštitni poklopac, zaštita ispod površine stola, nož za list, letva za guranje) uklonjeni ili kada se nepravilno koriste. Nepravilno rukovanje zaštitnim elementima može da prouzrokuje nesreću. Kada je mašina isključena, list može da nastavi da rotira. Postoji opasnost po vas, jer ne možete da zabeležite list koji nečujno rotira. Iz tog razloga važan je zaštitni poklopac.
- Povratni udarac od radnog komada
- Kada radni komad povratno udari, sa velikom brzinom može da pogodi prisutne. To može da dovede do ozbiljnih ili fatalnih povreda. Radni komad može da odskoči iz sledećih razloga (ili njihovih kombinacija):
- List nije dovoljno iznad površine stola, izazivajući da komad bude vođen direktno na zupce lista, čime će da se pokrene u pravcu rukovaoca.
- Radni komad se zaglavljuje na list, jer klin za cepanje nije postavljen ili je pogrešno podešen.
- Nije postavljen dodatni oslonac (pravi rub) ili je pogrešno podešen. Zbog ovoga, drvo može da se zaglavi između glavnog oslonca i rotirajućeg lista.
- List je slomljen

- Ovo može da bude izazvano sledećim faktorima:
- Neodgovarajući postupak sečenja;
- Nepravilno podešavanje lista;
- Nepravilan radni metod;
- Obrada materijala koji ne odgovara za ovu mašinu.
- Metalni delovi su pod naponom Defektna električna instalacija može da rezultuje sa naponom na metalnim delovima, što može da izazove požar.
- Oštećenje sluha, kada je buka mnogu visoka Visoka buka može da ošteti sluh kod lica koji su često blizu testere.
- Oslobođanje štetne drvene prašine. Oslobođanje štetne drvene prašine ili isparenja od lepka može da predstavlja rizik po zdravlje. Povežite usisivač sa testerom.

### Odmah isključite mašinu u slučaju:

- Otkaza mrežnog priključka, kabla ili oštećenog kabla.
- Pokvarenog prekidača.
- Dima ili smradi izgorene izolacije.
- Zahvatanja testere.

### Električna bezbednost

Kada koristite električne mašine poštujujte bezbednosna pravila u vašoj zemlji, da bi smanjili rizik od požara, strujnog udara i povreda. Pročitajte sledeća bezbednosna uputstva i priložena bezbednosna uputstva.



*Uvek proveravajte da li napon u mreži odgovara naponu na pločici.*



*Upozorenje! Ova mašina mora da bude uzemljena.*

### Zamena kablova ili priključnica

Odmah bacite stare kablove ili priključnice, kada ih zamenite sa novim. Opasno je da uključite priključnicu ako je kabl labav.

### Korišćenje produžnih kablova

Koristite samo odobrene produžne kablove, pogodno za ulaznu snagu mašine. Najmanji poprečni presek je 1,5 mm<sup>2</sup>. Kada koristite kabl u rolni, uvek ga odmotajte do kraja.

### 3. UPUTSTVA ZA MONTAŽU

#### Izbor lista za testeru

Postavljajte samo preporučene listove koji ispunjavaju evropske standarde EN847. Uverite se da su sa propisanim brojem zubaca. Generalno, moći ćete brže i manje preciznije da sečete sa grubim nego sa finim zupcima. Proveravajte naoštrenost lista, sve vreme, da bi dobili optimalan rezultat.



*Ne koristite čelične listove za velike brzine (HSS).*

#### Izmena lista testere

##### Sl. 2



*Pre postavljanja lista proverite da li je isključen kabl iz struje.*

Za menjanje lista postupite na sledeći način:

- Odstegnite oba vijka (A) od sakupljača prašine (B).
- Odstranite sakupljač prašine.
- Odstegnite navrtku (C) na listu, ključem.
- Osigurajte vreteno sa drugim ključem.
- Odstranite prirubnicu (D).
- Odstranite list (11) sa montažnog vrha (3).
- Proverite da li je u ispravnom položaju prirubnica (E) iza lista, pre postavljanja novog lista.
- Postavite novi list i sprovedite gornji postupak po obratnom redosledu.



*Proverite pravac zubaca, koji treba da pokazuju isti pravac sa strelicom na sakupljaču prašine.*

#### Postavljanje/podešavanje gornjeg štitnika lista testere

##### Sl. 1

Postavljanje gornjeg štitnika lista testere:

- Skinite vijak 14 i maticu 15 sa gornjeg štitnika lista testere (2)
- Postavite udubljenje na gornjem štitniku lista testere preko razdvojnog noža (5)
- Pričvrstite gornji štitnik lista testere (2) uz pomoć vijka i matice (14 and 15).
- Pažnja: gornji štitnik lista testere mora slobodno da se pomijera.

#### Podešavanje klina za cepanje

##### Sl. 3

Sečenje smanjuje prečnik lista testere. Rastojanje između lista i klina ipak mora da ostane više ili manje konstantno. To znači da s vremena na vreme klin morate ponovo da podesite. Podešavanje klina je na sledeći način:

- Odstranite uložak (A) odstezanjem vijaka (B).
- Odstegnite vijke (C) sa klina za cepanje.
- Podesite klin za cepanje (D), tako da je udaljenost između gornjeg ruba klina i lista najmanje 3 mm, a najviše 5 mm.
- Podesite klin kada je rastojanje veće od 5 mm.
- Pritegnite vijke (S).
- Vratite umetak (A).

#### Podešavanje ugla sečenja

##### Sl. 4

Nameštanjem stola možete da sečete pod raznim uglovima, najviše do 45°.

Ugao sečenja se postavlja kao što sledi:

- Pritegnite ručke (A). One se nalaze nasuprot jedna drugoj, sa obe strane stola. One se nalaze nasuprot jedna drugoj, sa obe strane stola.
- Podsite list na potreban ugao. Ugao je prikazan na ugaonoj skali (B).
- Još jednom pritegnite ručke (A).

### 4. RUKOVANJE

Kada pritisnete crveni prekidač, mašina se isključuje. Pritisnite zeleni prekidač za uključivanje mašine. Ako napon mreže padne ili ako se izvadi priključak iz napona, bezbednosni prekidač odmah isključuje mašinu. Uređaj se ne aktivira automatski kada se ponovo uključi napajanje. Uređaj će da radi tek kada pritisnete zeleni prekidač.

#### Sakupljač prašine

Za čistu radnu površinu, testera je opremljena priključkom za odvođenje prašine. Na njega možete da povežete usisivač.

Priključite testeru na uređaj za prikupljanje piljevine kada siječete drvo i redovno proveravajte da li su hauba/skretница/odvod zapušeni. Materijali od lika i iverice, premazi koji sadrže olovo i neke vrste drveta mogu biti štetni po zdravlje. Dodirivanjem ili udisanjem prašine može doći do alergijske reakcije i/ili može dovesti do respiratornih

oboljenja kod korisnika ili posmatrača. Određena piljevina, na primjer od hrasta ili bukve, smatraju se karcinogenima, pogovoto u kombinaciji sa aditivima za zaštitu drveta (hromat, zaštitni premaz za drvo).

## Sečenje

### Sl. 5



*Džite ruke dalje od lista dok sečete.*

Kada sečete postupite na sledeći način:

- Odstegnite ručke uzdušnog naslona (A) na površini stola.
- Postavite naslon na potrebno rastojanje.
- Ponovo pritegnite ručke naslona.
- Postavite zaštitni poklopac (C) na odgovarajuću visinu.
- Uključite testeru.
- Vodite radni komad, bez intenzivnog pritiska, ka listu. Naslonite deo radnog komada koji tek što je prošao list, da ne bi pao.
- Kada zadnji rub komada dođe blizu lista, upotrebite letvu za guranje (B), da bi komad gurali dalje. Uvek koristite letvu za guranje malih delova.
- Isključite testeru kada ste isekli komad.

## Vođica za koso sečenje

### Sl. 6

Vođica za koso sečenje (A) omogućuje da postavite radni komad pod uglom od 45°, omogućujući dijagonalno sečenje. U ovom cilju, pritegnite vođicu za koso sečenje na vođicu (B) (Sl. 6).

## 5. ODRŽAVANJE



*Za vreme održavanja i čišćenja izvucite kabl iz struje. Ne koristite tečnosti za čišćenje električnih delova testere.*

Ova mašina je konstruisana da radi dugačak period, sa minimalnim održavanjem. Neprekidan, uspešan rad zavisi od nege mašine i od redovnog čišćenja.

## Kvarovi

### Elektro-motor je pregrejan.

- Motor se preopteretio mnogo velikim komadima.
- Secite sa manjom brzinom, da bi motor mogao da se ohladi.

- Rešetka za ventilaciju motora je zapušena.
- Očistite ventilacionu rešetku.
- Motor je neispravan.
- Kontaktirajte servis na datoj adresi u garantnoj kartici.

### Uređaj ne radi kada je povezan.

- Motor je bio isključen od termalne zaštite.
- Ostavite uređaj da se ohladi i ponovo ga uključite.
- Napojni priključak je defektan.
- Proverite glavni priključak.
- Prekidač je neispravan.
- Kontaktirajte servis na datoj adresi u garantnoj kartici.

### Mnogo je teško da se gura komad po testeri, po pravoj liniji i sečenje nije pravo.

- List je kriv ili tup.
- Zamenite list testere.
- Paralelni naslon nije pravilno postavljen.
- Očistite naslon i pritegnite ga na pravilan način.

### Radni komad vibrira za vreme sečenja.

- List testere je pregrejan ili izobličen.
- Zamenite list testere.



*Redovno održavajte testeru da bi izbegli nepotrebne probleme.*

Sledeće će da obezbedi da uređaj ostane u optimalnom stanju:

- Ispraznite sakupljač prašine. Možete da uklonite rezervoar odstezanjem dva vijka.
- Čuvajte list čistim, da bi izbegli nepravilnosti u sečenju.
- Redovno proveravajte list da nema pukotina, lomova i slomljene ili tupe zupce. Odmah zamenite oštećene listove.
- Čuvajte otvore za ventilaciju čistim, da bi se izbeglo pregrevanje motora.
- Zamenite umetak ako je istrošen.

### Čišćenje

Otvori za ventilaciju da budu uvek čisti, da bi se sprečilo pregrevanje motora. Redovno čistite kućište, sa mekom krpom, po mogućnosti posle svakog korišćenja. Čuvajte otvore za ventilaciju čiste, bez prašine. Ako se prljavština ne skida, upotrebite meku krpnu navlažnjenu vodom i sapunicom. Nikada ne koristite rastvarače kao

што су бензин, алкохол, амонијачна вода итд. Ови растварачи могу да оштете пластичне делове.

### Подмазивање

Уређај не треба додатно подмазивати.

### Кварови

Ако дође до квара због хабања дела, обратите се у сервисни центар са гарантне картице. На крају овог упутства дат је преглед делова, које можете поручити.

## ЖИВОТНА СРЕДИНА

Да се спречи оштећење за време транспорта, уређај се испоручује у тврдом паковању, које се састоји од материјала за једнократну употребу. Зато вас молимо да користите опције за рециклирање амбалаже.



*Оштећени и/или искоришћени електрични и електронски уређаји морају да се депоњују у станицу за рециклирање.*

### Само за земље из ЕУ

Не депоњујте алате са кућним отпадом. Према Европском Упутству 2012/19/EU о отпадној електричној и електронској опреми и његовој имплементацији у националном праву, електричне алате који су изван употребе, треба сакупљати одвојено и уклањати их на еколошки начин.

## ГАРАНЦИЈА

Проčitајте гарантне услове у приложеној гарантној картици.

Производ и упутства су предмет измене. Карактеристике се могу менјати без предходног обавештења.

## СТОЛНА КРУЖНА ПИЛА 800W - 200MM

### Благодариме за купувањето на овој FERM производ.

Со тоа имате одличен производ, испорачан од еден од водечките добавувачи во Европа. Сите производи доставени од страна на FERM се произведени според највисоките стандарди на перформанси и безбедност. Како дел од нашата филозофија е обезбедување на одличен сервис за клиентите, со поддршка со нашите сеопфатни гаранции. Се надеваме дека ќе уживате користејќи го овој производ многу наредни години.

### Броевите во текстот се однесуваат на дијаграмите на стр. 2-4



*Внимателно прочитајте ги упатствата за работа пред да го користите уредот. Запознајте се со функциите и основните операции. Сервисирајте го уредот според инструкциите, за да се осигурате дека секогаш правилно ќе функционира. Упатствата за ракување и придружната документација треба да се чуваат во близина на уредот.*

### Намена

Столната пила можете да ја користите за сечење на парчиња со најголема дебелина од 45 mm.

### Содржина

1. Податоци за машината
2. Безбедносни упатства
3. Упатства за монтажа
4. Ракување
5. Одржување

## 1. ПОДАТОЦИ ЗА МАШИНАТА

### Технички податоци

Напон	230 V, 50 Hz
Влезна моќност	800 W (S2 = 10 min)
Брзина, без оптоварување	2950/min
Мери на листот	Ø200 x 2.4 x Ø16 mm
Мах.резна длабина на 90°	45 mm

Мах.резна длабина на 45°	27 mm
Преч. на одвод за прашина	40 mm
Резен агол	0 - 45°
Тежина	11.3 kg
Lpa Ниво на звучен притисок	96.6+3 dB(A)
Lwa Ниво на звучна моќност	109.6+3 dB(A)
Вибрации	< 2.5 m/s <sup>2</sup>

### Фактор на оптеретување

Фактор на оптоварување S2 = 10 min значи дека моторот со номиналната моќност смее да работи непрекинато не подолго од времето определено на лепенката со карактеристики (30 min ВКЛУЧЕН период). Ако не го запазите ова временско ограничување, моторот ќе се прегрее. За време на исклучениот период, моторот ќе се излади до почетна температура.

### Ниво на вибрации

Нивото на емисијата на вибрациите, наведено во упатството, е измерено во согласност со стандардизиран тест даден во EN 61029; тој може да се користи за споредување на еден алат со друг како и за прелиминарна процена на изложеност на вибрации при користење на алатот во споменатите апликации

- користењето на алатот за различни апликации или со различни или слабо одржуван прибор, може значително да го зголеми нивото на изложеност
- времето кога алатот е исклучен или кога работи но не ја врши работата, може значително да го намали нивото на изложеност.

Заштитете се од ефектите на вибрациите со одржување на алатот и приборот, рацете да ви бидат топли и организирајте ги работните навики.

### Содржина на пакувањето

- 1 Маса на пилата
- 1 Летва за туркање
- 1 Водилка за косо сечење
- 1 Упатство за ракување
- 1 Гарантна картичка
- 1 Упатства за безбедност

Проверете ја машината, отстегнатите делови и приборот да не се оштетени при транспорт.

## Информација за производот

### Сл.1

1. Површина на масата
2. Заштитен капак
3. Летва за туркање
4. Лист за пила
5. Клин за цепење
6. Влошка
7. On/off прекинувач
8. Мотор
9. Кабел
10. Рамка
11. Паралелен потпирач
12. Рачка за стегање
13. Водилка за косо сечење
14. Навртка
15. Завртка

## 2. БЕЗБЕДНОСНИ УПАТСТВА

### Објаснување на симболите



Означува ризик од повреда, губење на живот или оштетување на алатот во случај на непочитување на упатствата.



Укажува на присуство на електричен напон.



Присутните лица да стојат подалеку.



Носете заштита за очите и за слухот.



Носете маска за заштита од прашина.



Носете ракавици кога ракувате со листот на пилата и груби материјали. Листовите на пилата треба да се носат во држач секогаш кога тоа е возможно.

### Пред користење на уредот

- Столната пила да биде адекватно и ефикасно осветлена.
- При користење на светлечки цевки треба



да бидете свесни за т.н. стробоскопски ефект. Тој може да предизвика привидение дека ротирачкиот лист мирува. Едно решение за овој проблем е да се користат две светилки, за да се создаде фазно поместување.

- Проверете ги следните точки:
- Дали напонот на моторот и осигурувачите одговараат на мрежниот напон? Уредите со напон од 230 V~ можат без проблем да се поврзат на мрежен напон од 220 V~.
- Дали се исправни кабелот и приклучокот: цели, без абенење или други оштетувања?
- Листот да нема недостиг на запци или видливи пукнатини и скршеници? Во спротивно, веднаш сменете го.
- Заштитниот капак не смее да е повисок отколку што е потребно за поминување на работното парче.
- Клиноз за цепање треба да биде потесен од резот и поширок од листот.
- Не го притискајте листот претерано, зашто може да се скрши.
- Проверете го дрвото да нема јазли, шајки, пукнатини и други остатоци.
- Овие неправилности можат да предизвикаат опасно отскокнување на работното парче.
- Уверете се дека нема предмети во издувниот систем.
- Предметите можат да дојдат во контакт со листот и да предизвикаат потенцијално опасни ситуации.
- Заменете ја влошката за маса кога ќе се истроши.
- Не треба да се врши рабење или браздирање.
- Пилите не смеат да се користат за жлебење (запрен жлеб).
- Користете само сечила за пили за кои максималната можна брзина не е помала од максималната брзина на вретеното на алатката и материјалот што треба да се сече.
- При транспорт на машината користете само транспортни уреди и никогаш не користете штитници за ракување или транспортирање.
- Во текот на транспортот горниот дел од листот на пилата треба да биде покриен од штитникот.

### Користење на уредот

- Туркајте го парчето кон листот, по површината на масата.
- Истовремено држете го делот од парчето, кој треба да се отсеке, за да не се скрши. Раката со која го обезбедувате отсечениот дел треба да остане зад пилата и да е подалеку од нејзе. Внимавајте да не ја вкрстите раката со која го придржувате делот со раката со која работите.
- Користете летва за туркање испорачана со уредот.
- Користете летва за туркање на мали парчиња.
- Не користете долги продолжни кабли.
- Оставете ја машината да се излади пред да ја поместите.
- Не ги отстранувајте со рака остатоците од дрво кои се нафатиле на листот.
- Кога остатоци од дрво ќе се заглават помеѓу стационарните и подвижните делови, исклучете ја машината и извлечете го кабелот од струја. Само тогаш отстранувајте ги остатоците.
- Користете соодветен лист.
- Изберете лист со точен број на запци, број на вртежи и навалување соодветни за парчето и внимателно монтирајте го листот. Ова не само што ќе го зголеми векот на листот, туку ќе спречи пукање, со сите придружни опасности. Поставувајте само препорачани листови кои ги исполнуваат европските стандарди EN847.
- Не сечете обли трупци или парчиња со остри рабови.
- Тоа е опасно. Облите трупци и парчињата со остри рабови мораат да се сечат со пили за таква намена (нпр. пили за стебла или глодалки), а не со столна пила.
- Внимавајте кога сечете отпадно или огревно дрво.
- Отпадното или огреветното дрво често бара помалку внимание при сечење, па постои опасност да не бидете доволно внимателни на неправилностите во дрвото и да применете преголем притисок при сечење.
- Користете продолжувач на масата за долги парчиња.
- Кога сечете долги парчиња, потпрете ги на нивото на масата, со продолжувачот на масата.

- Стапчето или блокот за притискање треба секогаш да се чуваат со машината кога не се во употреба.

### Примери на проблеми кои произлегуваат од неправилно користење на столната пила

- Контакт со ротирачки лист.
- Ова се случува кога заштитните елементи (како заштитен капак, заштитата испод површината на масата, нож за листот, летва за туркање) се симнати или неправилно се користат. Неправилното ракување со заштитните елементи може да резултира со несреќи. Кога машината е исклучена, листот може да продолжи да ротира. Постои ризик по вас, зашто нема да го забележите листот кој нечујно се врти. Од таа причина е важен заштитниот капак.
- Повартен удар од работно парче.
- Кога работното парче повратно ќе удри, со голема брзина може да ги погоди присутните. Тоа може да доведе до сериозни или фатални повреди. Работното парче може да отскокне од следниве причини (или нивна комбинација):
- Листот не е доволно над површината на масата, предизвикувајќи парчето да биде водено директно на запците на листот, со што ќе се задвижи во насоката на ракувачот.
- Работното парче се заглавува на листот, бидејќи клинот на листот не е поставен или е погрешно поставен.
- Не е поставен дополнителниот потпирач (прав раб) или е погрешно поставен. Поради ова, дрвото може да се заглави помеѓу главниот потпирач и ротирачкиот лист.
- Листот е скршен
- Ова може да биде предизвикано од следните фактори:
- Несоодветна постапка на сечење;
- Неправилно дотерување на листот;
- Неправилен работен метод;
- Обработка на материјал кој е несоодветен за оваа машина.
- Металните делови се под напон. Дефектна електрична инсталација може да резултира со напон на метални делови, што може да предизвика пожар.
- Оштетување на слухот, кога бучавата е

многу висока. Високата бучава може да го оштети слухот на лицата кои се често блиску до пилата.

- Ослободување на штетна дрвена прашина. Ослободувањето на штетна дрвена прашина или испарувања од лепило може да претставува ризик по здравјето. Приклучете правосмукалка на пилата.

Веднаш исклучете ја машината во случај на:

- Отказ на мрежен приклучок, кабел или оштетен кабел.
- Дефектен прекинувач.
- Чад или смрдеа на изгорена изолација.
- Заглавување на пилата.

### Електрична безбедност

При користење на електрични машини почитувајте ги безбедносните правила во вашата земја, за да го намалите ризикот од пожар, струен удар и повреди. Прочитајте ги следните безбедносни упатства и приложените безбедносни упатства.



*Секогаш проверувајте дали напонот на напојувањето одговара на наведениот напон на плочката.*



*Предупредување! Оваа машина мора да биде заземјена.*

### Замена на кабли или приклучници

Веднаш да ги фрлите старите кабли или приклучници, кога ќе ги замените со нови. Опасно е да ја вклучите приклучницата ако кабелот е лабав.

### Користете продолжни кабли

Користете само одобрени продолжни кабли погодни за влезната моќност на машината. Најмал попречен пресек е 1,5 mm<sup>2</sup>. Кога се користи кабел во ролна, секогаш целосно да го одмотате.

## 3. УПАТСТВА ЗА МОНТАЖА

### Избор на лист за пила

Изберете листови кои ги исполнуваат европските стандарди EN847. Уверете се дека се со пропишан број на запци. Генерално, ќе сечете побрзо и помалку

прецизно со груби, отколку со фини запци. Проверувајте ја наостреноста на листот, цело време, за да добиете оптимален резултат.



*Не користете сечила со голема брзина (HSS).*

### Измена на листови

#### Сл. 2



*Пред поставување на листот проверете дали е исклучен кабелот од струја.*

За менување на листот постапете на следниот начин:

- Отстегнете ги двете завртки (А) од собирникот за прашина (В).
- Отстранете го собирникот за прашина.
- Отстегнете ја навртката (С) од листот, со клуч.
- Осигурајте го вретеното со друг клуч.
- Отстранете ја прирабницата (D).
- Отстранете го листот, поместувајќи го дијагонално надолу.
- Проверете дали е во исправна положба прирабницата (Е) зад листот, пред поставување на нов лист.
- Поставете нов лист и спроведе ја горенаведената постапка по обратен редослед.



*Проверете ја насоката на запците, кои треба да покажуваат во иста насока со стрелката на собирникот на прашина.*

### Поставување/прилагодување на горниот штитник на листот на пилата

#### Скица 1

Поставете го горниот штитник на листот на пилата:

- Извадете го шрафот за заклучување 14 и навртката 15 од горниот штитник на листот на пилата (2)
- Ставете го вдлабнатиот дел на горниот штитник на листот преку ножот за раздвојување (5)
- Обезбедете го горниот штитник на листот на пилата (2) со шрафот и навртката за заклучување (14 и 15).
- Внимание: горниот штитник на листот на пилата мора да биде во можност слободно да се движи.

### Дотерување на клинот за цепење

#### Сл. 3

Сечењето го намалува дијаметарот на пилата. Растојанието помеѓу листот и клинот сепак мора да остане повеќе или помалку константна. Тоа значи дека од време на време клинот ќе морате повторно да го прилагодувате.

Дотерувањето на клинот е на следниот начин:

- Отстранете ја влошката (А) со отстагање на завртките (В).
- Отстегнете ги завртките (С) од клинот за цепење.
- Дотерајте го клинот за цепење (D), така оддалеченоста помеѓу горниот раб од клинот и листот да е најмалку 3 mm, а најмногу mm.
- Дотерајте го клинот кога растојанието е поголемо од 5 mm .
- Стегнете ги завртките (С).
- Вратете го уметокот (А).

### Дотерување на агол на сечење

#### Сл. 4

Со мesteње на масата можете да сечете под различни агли, најмногу до 45°.

Аголот на сечење се поставува како што следува:

- Стегнете ги рачките (А). Тие се наоѓаат спротивно една од друга, од двете страни на масата.
- Дотерајте го листот на потребен агол. Аголот е прикажан на аголната скала (В).
- Уште еднаш стегнете ги рачките (А).

## 4. РАКУВАЊЕ

Кога ќе го притиснете црвениот прекинувач, машината се исклучува. Притиснете го зелениот прекинувачот за вклучување на машината. Ако напонот на мрежата падне или кога ќе се извади приклучокот од напонот, безбедносниот прекинувач веднаш ја исклучува машината. Уредот не се активира автоматски кога одново ќе се вклучи напојувањето. Уредот ќе работи откако ќе го притиснете зелениот прекинувач.

### Собирање на прашина

За чиста работна површина, пилата е опремена со приклучок за одведување на прашина.

На него можете да поврзете правосмукалка.

Поврзете ја пилата со уред за собирање прав при сечење на дрво и редовно проверувајте дали шапките/преградите/цефките не се запекнати. Парчиња материјали на биста како што се премази кои содржат олово и некои видови на дрва можат да бидат штетни за здравјето. Допирањето или вдишувањето на прав може да предизвика алергиски реакции и/или да доведе до респираторни инфекции на корисникот или на минувачите. Одредени прашина, како што се од даб или од бука, се сметаат за канцерогени, особено во врска со адитивите за третман на дрво (хромат, конзерванс за дрво).

### Сечење со пила

#### Сл. 5



*Джете ги рацете подалеку од листот кога сечете.*

Кога сечете постапете на следниот начин:

- Отстегнете ги рачките од надолжниот потпирач (А) на површината на масата.
- Поставете го потпирачот на потребно растојание.
- Повторно стегнете ги рачките на потпирачот.
- Поставете го заштитниот капак (С) на соодветна висина.
- Вклучете ја пилата.
- Водете го работното парче, без интензивен притисок, кон листот. Потпрете го делот од работното парче кој што туку го поминал листот, за да не падне.
- Кога задниот раб од парчето ќе дојде блиску до листот, употребете летва за тукање (В), за да го туркате парчето понатаму. Секогаш користете ја летвата за тукање на мали делови.
- Исклучете ја пилата откако сте го исекле парчето.

### Водилка за косо сечење

#### Сл. 6

Водилката за косо сечење (А) овозможува да поставите работно парче под агол од 45°,

овозможувајќи дијагонално сечење. За оваа цел, стегнете ја водилката за косо сечење врз водилката (В) (сл. 6).

## 5. ОДРЖУВАЊЕ



*За време на одржување и чистење извлечете го кабелот од струја. Не користете течности за чистење на електрични делови на пилата.*

Оваа машина е конструирана да работи долг период со минимално одржување. Непрекинатото успешно работење зависи од грижата на машината и редовното чистење.

### Дефекти

#### Електро моторот е жежок.

- Моторот се прептоварил со делови кои се многу големи.
- Сечете со помала брзина, за да може да се излади моторот.
- Решетката за вентилација на моторот е затната.
- Исчистете ја вентилационата решетка.
- Моторот е дефектен.
- Контактирајте го сервисот на дадената адреса во гарантната картичка.

#### Уредот не работи кога е поврзан.

- Моторот бил исклучен од термална заштита.
- Оставете го уредот да се излади и повторно вклучете го.
- Напојниот приклучок е дефектен.
- Проверете го напојниот приклучок.
- Прекинувачот е неисправен.
- Контактирајте го сервисот на дадената адреса во гарантната картичка.

#### Многу е тешко да се турка парчето по пилата, по права линија и сечењето не е право.

- Листот е крив или тап.
- Сменете го листот.
- Паралелниот потпирач не е правилно поставен.
- Исчистете го потпирачот и стегнете го на правилен начин.

### Работното парче почнува да вибрира за време на сечењето.

- Листот е прегреан или искривен.
- Сменете го листот.



*Редовно одржувајте ја пилата за да се избегнат непотребни проблеми.*

Следново ќе обезбеди уредот да остане во оптимална состојба:

- Испразнете го собирникот за прашина. Можете да го отстраните резервоарот со отстаегање на две завртки.
- Чувајте го листот чист, за да избегнете неправилности во сечење.
- Редовно проверувајте го листот да нема пукнатини, скршеници и скршени или тапи запци. Веднаш сменете ги оштетените листови.
- Чувајте ги отворите за вентилација чисти, за да се избегне прегревање на моторот.
- Сменете го уметокот ако е истрошен.

### Чистење

Чувајте ги чисти отворите за вентилација за да се спречи прегревање на моторот. Редовно чистете го куќиштето со мекана крпа, по можност после секое користење. Чувајте ги отворите за вентилација чисти, без прашина. Ако нечистотијата не се вади, употребете мекана крпа навлажнета со вода со сапуница. Никогаш не користете растворувачи како што е бензин, алкохол, амонијачна вода итн. Овие растворувачи можат да ги оштетат пластичните делови.

### Подмачкување

Уредот не треба дополнително да се подмачкува.

### Дефекти

Ако дефект настанува поради абеење на дел, обратете се во сервисен центар од гарантната картичка. На крајот од овие упатства даден е експозиционен преглед на делови кои можат да се нарачат.

## ОКОЛИНА

За да се спречи оштетување за време на транспортот, уредот се испорачува во тврдо пакување кое се состои од материјал за еднократна употреба. Затоа ве молиме да ги користите опциите за рециклирање на амбалажата.



*Оштетени и/или искористени електрични и електронски уреди мора да се депонираат во станици за рециклирање.*

### Само за земји од ЕУ

Не ги депонирајте алатите во домашен отпад. Според Европското Упатство 2012/19/ EU за отпадна електрична и електронска опрема и неговата имплементација во националното право, електричните алати кои веќе не се употребливи мораат да се собираат одделно и да се отстрануваат на еколошки начин.

## ГАРАНЦИЈА

Прочитајте ги гарантните услови во приложената гарантна картичка.

Производот и упатството се предмет на промена. Карактеристиките можат да се променат без натамошно известување.

## Exploded view

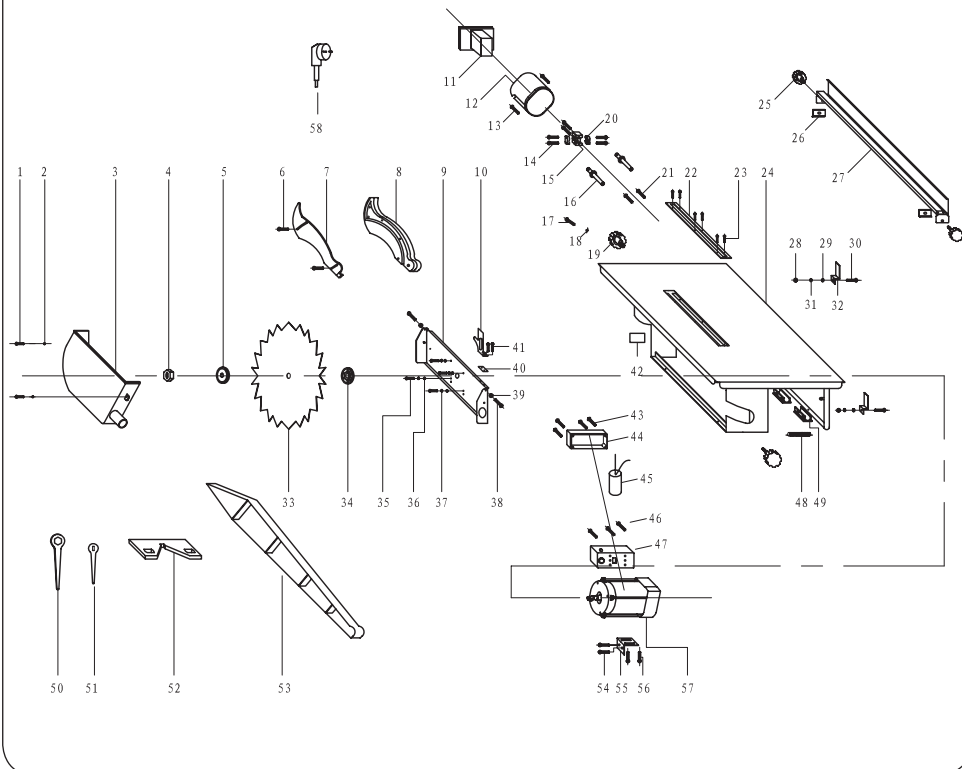

## Spare parts list

### TSM1032

No	Description	Position
105053	Sawblade nut	4
105054	Flange set	5 + 34
105055	Guard	6 TILL 8
105056	Riving knife	10 + 41
105057	Switch	11
105058	Table insert	22
105059	Guide	25 TILL 27
105060	Capacitor	45



## DECLARATION OF CONFORMITY TSM1032 - TABLE SAW

- (EN) We declare under our sole responsibility that this product is in conformity with directive 2011/65/EU of the European parliament and of the council of 8 June on the restriction of the use of certain hazardous substances in electrical and electronic equipment is in conformity and accordance with the following standards and regulations:
- (DE) Der Hersteller erklärt eigenverantwortlich, dass dieses Produkt der Direktive 2011/65/EU des Europäischen Parlaments und des Rats vom 8. Juni 2011 über die Einschränkung der Anwendung von bestimmten gefährlichen Stoffen in elektrischen und elektronischen Geräten entspricht. den folgenden Standards und Vorschriften entspricht.
- (NL) Wij verklaren onder onze volledige verantwoordelijkheid dat dit product voldoet aan de conform Richtlijn 2011/65/EU van het Europees Parlement en de Raad van 8 juni 2011 betreffende beperking van het gebruik van bepaalde gevaarlijke stoffen in elektrische en elektronische apparatuur en in overeenstemming is met de volgende standaarden en reguleringen.
- (FR) Nous déclarons sous notre seule responsabilité que ce produit est conforme aux standards et directives suivants: est conforme à la Directive 2011/65/EU du Parlement Européen et du Conseil du 8 juin 2011 concernant la limitation d'usage de certaines substances dangereuses dans l'équipement électrique et électronique.
- (ES) Declaramos bajo nuestra exclusiva responsabilidad que este producto cumple con las siguientes normas y estándares de funcionamiento: se encuentra conforme con la Directiva 2011/65/UE del Parlamento Europeo y del Consejo de 8 de junio de 2011 sobre la restricción del uso de determinadas sustancias peligrosas en los equipos eléctricos y electrónicos.
- (PT) Declaramos por nossa total responsabilidade-de que este produto está em conformidade e cumpre as normas e regulamentações que se seguem: está em conformidade com a Directiva 2011/65/UE do Parlamento Europeu e com o Conselho de 8 de Junho de 2011 no que respeita à restrição de utilização de determinadas substâncias perigosas existentes em equipamento eléctrico e electrónico.
- (IT) Dichiariamo, sotto la nostra responsabilità, che questo prodotto è conforme alle normative e ai regolamenti seguenti: è conforme alla Direttiva 2011/65/UE del Parlamento Europeo e del Consiglio dell'8 giugno 2011 sulla limitazione dell'uso di determinate sostanze pericolose nelle apparecchiature elettriche ed elettroniche.
- (SV) Vi garanterar på eget ansvar att denna produkt uppfyller och följer följande standarder och bestämmelser: uppfyller direktiv 2011/65/EU från Europeiska parlamentet och EG-rådet från den 8 juni 2011 om begränsningen av användning av farliga substanser i elektrisk och elektronisk utrustning.
- (FI) Vakuutamme yksinomaan omalla vastuullamme, että tämä tuote täyttää seuraavat standardit ja säädökset: täyttää Euroopan parlamentin ja neuvoston 8. kesäkuuta 2011 päivätyn direktiivin 2011/65/EU vaatimukset koskien vaarallisten aineiden käytön rajoitusta sähkö- ja elektronisissa laitteissa.
- (NO) Vi erklærer under vårt eget ansvar at dette produktet er i samsvar med følgende standarder og regler: er i samsvar med EU-direktivet 2011/65/EU fra Europa-parlamentet og Europa-rådet, pr. 8 juni 2011, om begrensning i bruken av visse farlige stoffer i elektrisk og elektronisk utstyr.
- (DA) Vi erklærer under eget ansvar, at dette produkt er i overensstemmelse med følgende standarder og bestemmelser: er i overensstemmelse med direktiv 2011/65/EU fra Europa-Parlamentet og Rådet af 8. juni 2011 om begrænsning af anvendelsen af visse farlige stoffer i elektrisk og elektronisk udstyr.
- (HU) Felelősségünk teljes tudatában kijelentjük, hogy ez a termék teljes mértékben megfelel az alábbi szabványoknak és előírásoknak: je v souladu se směrnici 2011/65/EU Evropského parlamentu a Rady EU ze dne 8. června 2011, která se týká omezení použití určitých nebezpečných látek v elektrických a elektronických zařízeních.
- (CS) Na naši vlastní zodpovědnost prohlašujeme, že je tento výrobek v souladu s následujícími standardy a normami: Je v souladu s normou 2011/65/EU Evropského parlamentu a Rady z 8. júna 2011 týkajúcej sa obmedzenia používania určitých nebezpečných látok v elektrickom a elektronickom vybavení.
- (SK) Vyhlasujeme na našu výhradnú zodpovednosť, že tento výrobok je v zhode a súlade s nasledujúcimi normami a predpismi: Je v súlade s normou 2011/65/EU Európskeho parlamentu a Rady z 8. júna 2011 týkajúcej sa obmedzenia používania určitých nebezpečných látok v elektrickom a elektronickom vybavení.
- (SL) S polno odgovornostjo izjavljamo, da je ta izdelek v skladu in da odgovarja naslednjim standardom terpredpisom: je v skladu z direktivo 2011/65/EU Evropskega parlamenta in Sveta z dne 8. junij 2011 o omejevanju uporabe določenih nevarnih snovi v električni in elektronski opremi.
- (PL) Deklarujemy na własną odpowiedzialność, że ten produkt spełnia wymogi zawarte w następujących normach i przepisach: jest zgodny z Dyrektywą 2011/65/UE Parlamentu Europejskiego i Rady z dnia 8 czerwca 2011 r. w sprawie ograniczenia stosowania niektórych niebezpiecznych substancji w sprzęcie elektrycznym i elektronicznym.
- (LT) Prisimdami visą atsakomybę deklaruojame, kad šis gaminy atitinka žemiau paminėtų standartus arba nuostatus: atitinka 2011 m. birželio 8 d. Europos Parlamento ir Tarybos direktyvą 2011/65/EB dėl tam tikrų pavojingų medžiagų naudojimo elektros ir elektroninėje įrangoje apribojimo.
- (LV) Ir atbilstoša Eiropas Parlamenta un Padomes 2011. gada 8. jūnija Direktīvai 2011/65/ES par dažu bīstamu vielu izmantošanas ierobežošanu elektriskās un elektroniskās iekārtās.
- (ET) Aggallvojam ar visu atbildību, ka šis produkt ja saskan'ni s atbilst sekojosiem standardiem n nolikumiem: ir atbilstoša Eiropas Parlamenta un Padomes 2011. gada 8. jūnija Direktīvai 2011/65/ES par dažu bīstamu vielu izmantošanas ierobežošanu elektriskās un elektroniskās iekārtās.
- (RO) Declaram prin aceasta cu răspunderea deplină că produsul acesta este în conformitate cu următoarele standarde sau directive: este în conformitate cu Directiva 2011/65/UE a Parlamentului European și a Consiliului din 8 iunie 2011 cu privire la interzicerea utilizării anumitor substanțe periculoase la echipamentele electrice și electronice.
- (HR) Izjavljujemo pod vlastitom odgovornošću da je strojem ukladan sa slijedećim standardima ili standardiziranim dokumentima i u skladu sa odredbama: uskladeno s Direktivom 2011/65/EU europskog parlamenta i vijeća izdanom 8. lipnja 2011. o ograničenju korištenja određenih opasnih tvari u električnoj i elektroničkoj opremi.
- (SRL) Pod punom odgovornošću izjavljujemo da je usaglašen sa sledećim standardima ili normama: usaglašen sa direktivom 2011/65/EU Evropskog parlamenta i Saveta od 8.juna.2011. godine za restrikciju upotrebe određenih opasnih materija u električnoj i elektroničkoj opremi.
- (RU) Под свою ответственность заявляем, что данное изделие соответствует следующему стандарту и нормам: соответствует требованиям Директивы 2011/65/ЕU Европейского парламента и совета от 8 июня 2011 г. по ограничению использования определенных опасных веществ в электрическом и электронном оборудовании
- (UK) На свою власну відповідальність заявляємо, що дане обладнання відповідає наступним стандартам і нормативам: задовольняє вимоги Директиви 2011/65/ЄС Європейського Парламенту та Ради від 8 червня 2011 року на обмеження використання деяких небезпечних речовин в електричному та електронному обладнанні.
- (EL) Δηλώνουμε υπεύθυνα ότι το προϊόν αυτό συμμορφώνεται και τηρεί τους παρακάτω κανονισμούς και πρότυπα: συμμορφώνεται με την Οδηγία 2011/65/ΕΕ του Ευρωπαϊκού Κοινοβουλίου και του Συμβουλίου της 8ης Ιουνίου 2011 για τον περιορισμό της χρήσης ορισμένων επικίνδυνων ουσιών σε ηλεκτρικό και ηλεκτρονικό εξοπλισμό.
- (AR) نعلن على مسؤوليتنا بأكملها أن هذا المنتج يتوافق ويتوافق مع متطلبات توجيه 2011/65/EC الصادر عن البرلمان الأوروبي والمجلس من 8 يونيو 2011 بشأن تقييد استخدام بعض المواد الخطرة في المعدات الكهربائية والإلكترونية.
- (TR) Tek sorumluluşu biz olarak bu ürünün aşagıdaki standart ve yönetmelere uygun olduğunu beyan ederiz.
- (MK) Izjavuваме со наша целосна одговорност дека производот е во согласност со Смерницата 2011/65/EU на Европскиот парламент и е во согласност според Советот од 9 јуни за ограничување на користење на одредени опасни супстанции во електричната и електронската опрема според следните стандарди и регулативи:

EN 61029-1, EN 61029-2-1, EN 55014-1, EN 55014-2,  
EN 61000-3-2, EN 61000-3-3

2006/42/EC, 2014/30/EU, 2012/19/EU, 2011/65/EU

Zwolle, 01-09-2019

H.G.F Rosberg  
CEO FERM

FERM - Lingenstraat 6 - 8028 PM - Zwolle - The Netherlands

